

FOR CAR USE ONLY/ POUR APPLICATION AUTOMOBILE UNIQUEMENT/ PARA USO EN AUTOMÓVILES/ NUR FÜR AUTOMOBIL GEBRAUCH/ SOLO PER L'UTILIZZO IN AUTOMOBILE/ ENDAST FÖR BILBRUK/ ALLEEN VOOR GEBRUIK IN DE AUTO/ DO UŻYCIA TYLKO W SAMOCHODZIE

**ALPINE®**

DAB/CD/USB RECEIVER WITH ADVANCED BLUETOOTH

**CDE-205DAB**

DIGITAL MEDIA/DAB RECEIVER WITH ADVANCED BLUETOOTH

**UTE-204DAB**

DIGITAL MEDIA/DAB RECEIVER

**UTE-202DAB**

- OWNER'S MANUAL  
Please read before using this equipment.
- MODE D'EMPLOI  
Veuillez lire avant d'utiliser cet appareil.
- MANUAL DE OPERACIÓN  
Léalo antes de utilizar este equipo.
- BEDIENUNGSANLEITUNG  
Lesen Sie diese Bedienungsanleitung bitte vor Gebrauch des Gerätes.
- ISTRUZIONI PER L'USO  
Si prega di leggere prima di utilizzare il attrezzatura.
- ANVÄNDARHANDLEDNING  
Innan du använder utrustningen bör du läsa igenom denna användarhandledning.
- GEBRUIKERSHANDLEIDING  
Lees deze aanwijzingen aandachtig alvorens dit toestel te gebruiken.
- INSTRUKCJA OBSŁUGI  
Prosimy zapoznać się z tą instrukcją przed przystąpieniem do użytkowania urządzenia.

Printed in Thailand  
68-40368Z04-B (Y-D)



\* 6 8 4 0 3 6 8 Z 0 4 B \*

EN

FR

ES

DE

IT

SE

NL

PL

Om veiligheidsredenen moet dit toestel in het dashboard van de auto worden geïnstalleerd omdat de achterkant van het toestel tijdens het gebruik warm wordt.

Voor meer informatie, raadpleeg "Aansluiting/ Installatie" (pagina 35).



Hierbij verklaart Alpine Electronics (Europe) dat het type radioapparatuur CDE-205DAB, UTE-204DAB, UTE-202DAB conform is met Richtlijn 2014/53/EU.

De volledige tekst van de EU-conformiteitsverklaring kan worden geraadpleegd op het volgende internetadres: <http://www.alpine.com/e/research/doc/>

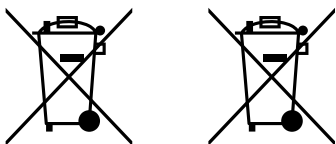

### **Informatie over het inzamelen van oude elektrische apparaten en batterijen (van toepassing in landen met gescheiden afvalinzameling systemen)**

Als u dit apparaat wilt afvoeren, doe dit dan niet via het reguliere huisafval. Er zijn mogelijkheden om gebruikte elektrische apparaten verantwoord af te voeren conform de geldende wet- en regelgeving. Raadpleeg de verantwoordelijke instantie voor een inzamelpunt in de regio. Het recyclen van afval helpt de natuurlijke bronnen van de aarde te behouden en voorkomt schade aan het klimaat en onze gezondheid.

### **Waarschuwing wanneer het contactslot van uw auto geen ACC stand heeft.**

Stel de AUTO OFF functie in (pagina 22).

Nadat het toestel is uitgezet, zal deze binnen de ingestelde tijd volledig en automatisch uitschakelen om te voorkomen dat deze de accu leegtrekt. Wanneer u de AUTO OFF functie niet instelt, moet u iedere keer wanneer u het contact uitschakelt (aan/uit) indrukken en ingedrukt houden totdat het scherm verdwijnt.

### **Garantieafwijzing met betrekking tot diensten die door derden worden geleverd.**

Diensten die door derden worden geleverd kunnen worden gewijzigd, uitgesteld of beëindigd zonder voorafgaande kennisgeving. Alpine aanvaardt onder deze omstandigheden geen verantwoordelijkheid.

## **Belangrijke mededeling**

### **Opgelet**

ALPINE ZAL OP GEEN ENKELE WIJZE AANSPRAKELIJK ZIJN VOOR ENIGE BIJKOMENDE SCHADE, INDIRECTE SCHADE OF GEVOLGSCHADE, OF ENIGE ANDERE VORM VAN SCHADE, INCLUSIEF EN ZONDER BEPERKING INKOMSTENDERING, HET VERLIES VAN DATA OF GEBRUIK VAN HET PRODUCT OF GERELATEERDE APPARATEN, UITVALTIJD, EN TIJD VAN DE AANKOPER MET BETREKKING TOT OF VOORTKOMENDE UIT HET GEBRUIK VAN DIT PRODUCT, DE HARDWARE EN/OF BIJBEHORENDE SOFTWARE.

Geachte klant, dit product omvat een radiozender.

Volgens de UNECE-bepaling nr. 10 mag een voertuigfabrikant specifieke voorwaarden stellen aan de installatie van radiozenders in voertuigen. Raadpleeg de bedieningshandleiding van uw auto of neem contact op met de fabrikant of dealer van uw auto, voordat u dit product in uw auto installeert.

## Noodoproepen

Deze BLUETOOTH handsfree-set voor de auto en het elektronische apparaat dat hierop aangesloten is, maken gebruik van radiosignalen, mobiele en vaste netwerken, evenals door de gebruiker ingestelde functionaliteit, die niet onder alle omstandigheden een verbinding kunnen garanderen.

Het is daarom niet raadzaam om voor belangrijke communicatie (zoals noodoproepen) alleen op elektronische apparaten te vertrouwen.

## BLUETOOTH-communicatie

- Microgolven die door een BLUETOOTH-apparaat worden afgegeven, kunnen de werking van elektronische, medische apparaten beïnvloeden. Schakel dit toestel en andere BLUETOOTH-apparaten op de volgende locaties uit, aangezien deze ongevallen kunnen veroorzaken:
  - in de aanwezigheid van gas, in een ziekenhuis, een trein, vliegtuig of tankstation
  - in de nabijheid van automatische deuren of een brandalarm
- Dit toestel ondersteunt beveiligingsmogelijkheden die overeenstemmen met de BLUETOOTH-standaard voor het tot stand brengen van een beveiligde verbinding wanneer de draadloze BLUETOOTH-technologie wordt gebruikt, maar afhankelijk van de instelling kan de beveiliging onvoldoende zijn. Wees voorzichtig bij het communiceren via draadloze BLUETOOTH-technologie.

## BELANGRIJK

Noteer het serienummer van uw toestel in de daartoe voorziene ruimte hieronder en houd het bij als referentie.

SERIENUMMER: \_\_\_\_\_

ISO-SERIENUMMER: AL \_\_\_\_\_

DATUM VAN INSTALLATIE: \_\_\_\_\_

INSTALLATIETECHNICUS: \_\_\_\_\_

PLAATS VAN AANKOOP: \_\_\_\_\_

- Wij aanvaarden geen enkele vorm van aansprakelijkheid wanneer informatie wordt uitgelekt tijdens BLUETOOTH-communicatie.

Indien u vragen hebt of problemen ondervindt met betrekking tot uw toestel, die niet in deze handleiding worden behandeld, neemt u contact op met u dichtstbijzijnde Alpine dealer.

---

## WAARSCHUWING



## WAARSCHUWING

---

Dit symbool wijst op belangrijke instructies.

**Het negeren van deze instructies kan ernstige verwondingen of de dood tot gevolg hebben.**

---

### **GEBRUIK HET TOESTEL NIET WANNEER DIT U VERHINDERT VEILIG MET UW VOERTUIG TE RIJDEN.**

Wanneer een functie uw langdurige aandacht vereist, dient u eerst volledig stil te staan voor u deze uitvoert. Parkeer uw voertuig steeds op een veilige plaats voordat u een functie gaat gebruiken. Doet u dit niet, dan loopt u het gevaar een ongeval te veroorzaken.

---

### **BEPERK HET VOLUME ZODAT U GELUIDEN BUITEN DE AUTO NOG STEEDS KUNT HOREN TIJDENS HET RIJDEN.**

Een te hoog volumeniveau kan geluiden, zoals de sirene van een ambulance of waarschuwingssignalen langs de weg (bij overwegen, enz.) dempen, wat kan leiden tot gevaarlijke situaties en mogelijk tot een ongeval. EEN TE HOOG VOLUMENIVEAU IN EEN AUTO KAN OOK GEHOORSCHADE VEROORZAKEN.

---

### **DEMONTEER OF WIJZIG HET TOESTEL NIET.**

Indien u dit wel doet, kan dit leiden tot een ongeval, brand of elektrocutie.

---

### **ENKEL TE GEBRUIKEN IN AUTO'S MET EEN NEGATIEVE AARDING VAN 12 V.**

(Raadpleeg uw dealer als u niet zeker bent.) Indien u deze instructie niet opvolgt, kan dit leiden tot brand, enz.

---

### **HOUD KLEINE VOORWERPEN ZOALS BATTERIJEN BUITEN HET BEREIK VAN KINDEREN.**

Wanneer deze worden ingeslikt, kan dit leiden tot ernstige verwondingen. Bij inslikken onmiddellijk de hulp van een arts inroepen.

---

---

### **GEBRUIK DE CORRECTE AMPÈREWAARDE BIJ HET VERVANGEN VAN DE ZEKERINGEN.**

Doet u dit niet, dan kan dit leiden tot brand of elektrocutie.

---

### **BLOKKEER DE VENTILATIEOPENINGEN OF RADIATORPANELEN NIET.**

Indien u dit wel doet, kan het toestel binnenin erg warm worden en zo brand veroorzaken.

---

### **GEBRUIK DIT PRODUCT VOOR MOBIELE 12V-TOEPASSINGEN.**

Gebruik voor andere toepassingen kan leiden tot brand, elektrocutie of andere verwondingen.

---

### **PLAATS UW HANDEN, VINGERS OF VREEMDE VOORWERPEN NIET IN DE SLEUVEN VAN HET TOESTEL.**

Indien u dit wel doet, kan dit leiden tot letsel of schade aan het product.

---

### **SLUIT ALLES CORRECT AAN.**

Zaken verkeerd aansluiten, kan vuur of schade aan het product veroorzaken.

---

### **VERWIJDER DE KABEL VAN DE ACCU-MINPOOL VOOR U HET TOESTEL AANSLUIT.**

Doet u dit niet, dan kan dit leiden tot elektrocutie of letsel ten gevolge van kortsluitingen.

---

### **SPLITS GEEN ELEKTRISCHE KABELS.**

Snijd nooit de kabelisolatie weg om stroom te voorzien voor een ander apparaat. Wanneer u dit wel doet, zal de stroomcapaciteit van de kabel overschreden worden, wat kan leiden tot brand of elektrocutie.

---

### **BESCHADIG GEEN BUIZEN OF KABELS TIJDENS HET BOREN VAN GATEN.**

Neem voorzorgsmaatregelen tijdens het boren van gaten in het chassis voor de installatie, zodat u geen buizen, brandstoftoevoeren, brandstoftanks of elektrische bedradingen raakt, beschadigt of blokkeert. Zo niet kan dit leiden tot brand.

---

---

**GEBRUIK GEEN BOUTEN OF MOEREN IN DE REM- OF STUURINRICHTING OM EEN AARDING TE MAKEN.**

Bouten of moeren die worden gebruikt in de rem- of stuurinrichting (of een ander veiligheidssysteem) of tanks mogen NOOIT gebruikt worden voor installaties of als aardverbinding. Het gebruik van dergelijke onderdelen kan leiden tot een controleverlies over de auto en brand enz. veroorzaken.

---

**INSTALLEER NIET OP LOCATIES DIE HET BESTUREN VAN UW VOERTUIG KUNNEN HINDEREN, ZOALS HET STUUR OF DE VERSNELLINGSPOOK.**

Wanneer u dit doet, kan dit uw gezichtsvermogen of uw bewegingen belemmeren met ernstige ongevallen tot gevolg.



**Dit symbool wijst op belangrijke instructies. Het negeren van deze instructies kan verwondingen of schade aan het product tot gevolg hebben.**

---

**ZET ONMIDDELIJK HET GEBRUIK STOP WANNEER ZICH EEN PROBLEEM VOORDOET.**

Doet u dit niet, dan kan dit leiden tot letsel of schade aan het product. Stuur het apparaat voor reparatie naar uw erkende Alpine-dealer of het dichtstbijzijnde Alpine Service Centre.

---

**LAAT DE AANSLUITING EN INSTALLATIE UITVOEREN DOOR DESKUNDIGEN.**

De aansluiting en installatie van dit toestel vereist specifieke technische kennis en ervaring. Neem altijd contact op met de dealer waar u dit product hebt gekocht om het werk te laten uitvoeren, om zo de veiligheid te garanderen.

---

---

**GEBRUIK GESPECIFICEERDE ACCESSOIRES EN INSTALLEER ZE OP DE JUISTE MANIER.**

Zorg ervoor dat u enkel de gespecificeerde accessoires gebruikt. Gebruik van andere dan de opgegeven onderdelen kan interne schade veroorzaken aan dit toestel of kan ertoe leiden dat het toestel niet goed gemonteerd is. Daardoor kunnen onderdelen loskomen, met gevaren of storingen tot gevolg.

---

**BEVESTIG DE BEDRADING ZODANIG DAT ZE NIET GEPLOOID IS OF WORDT INGEKLEMD DOOR EEN SCHERPE METALEN RAND.**

Leid de kabels en draden weg van bewegende onderdelen (zoals de stoelrails) of scherpe of puntige uiteinden. Zo vermijdt u knelpunten en schade aan de bedrading. Wanneer de kabels door een metalen gat lopen, gebruik dan een rubberen ring om te voorkomen dat de kabelisolatie doorgesneden wordt door de metalen rand van het gat.

---

**INSTALLEER NIET OP LOCATIES MET EEN HOGE VOCHTIGHEIDSGRAAD OF VEEL STOF.**

Vermijd installatie van het toestel op locaties met een hoge vochtigheidsgraad of waar zich veel stof bevindt. Wanneer er vocht of stof terechtkomt in het toestel, kan dit storingen veroorzaken.

---

---

## Inhoudsopgave

WAARSCHUWING .....	4
Onderdelen- en bedieningshandleiding.....	7

---

## Aan de slag

Het frontpaneel verwijderen .....	9
Het toestel resetten .....	9
De klok instellen.....	9
Een BLUETOOTH-apparaat voorbereiden (alleen CDE-205DAB / UTE-204DAB) .....	10
Een USB-apparaat aansluiten .....	12
Een ander draagbaar audio-apparaat aansluiten.....	12

---

## Naar de radio luisteren

Naar de radio luisteren .....	12
DAB ontvangen .....	12
FM/MW/LW gebruiken.....	14
Radio Data System (RDS) gebruiken.....	14

---

## Afspelen

Een cd afspelen (alleen CDE-205DAB) .....	16
Een USB-apparaat afspelen .....	16
Een BLUETOOTH-apparaat afspelen (alleen CDE-205DAB / UTE-204DAB) .....	16
Nummers zoeken en afspelen.....	17

---

## Handsfree bellen

### (alleen via BLUETOOTH) (alleen CDE-205DAB / UTE-204DAB)

Een gesprek ontvangen .....	18
Een telefoongesprek maken .....	18
Beschikbare handeling tijdens een telefoongesprek.....	19

---

## Nuttige functies

Het niveau aanpassen voor lage tonen / middentonen / hoge tonen/ subwoofer/ balans (tussen links en rechts)/ fader (tussen voor en achter).....	20
BASS ENGINE SQ instellen .....	20
Siri Eyes Free gebruiken (alleen CDE-205DAB / UTE-204DAB).....	21

---

## Instellingen

De DEMO-modus stoppen .....	22
Gebruik van de basisinstellingen.....	22
Algemene instellingen (GENERAL) .....	22
Audio-instelling (AUDIO).....	23
Scherminstelling (DISPLAY) .....	23
BLUETOOTH-instelling (BLUETOOTH) (alleen CDE-205DAB / UTE-204DAB).....	24

---

## Aanvullende gegevens

De Firmware bijwerken .....	25
Voorzorgsmaatregelen .....	25
Onderhoud .....	26
Specificaties.....	27
Problemen oplossen.....	29
Meldingen .....	33

---

## Aansluiting/Installatie

Voorzorgsmaatregelen .....	35
Onderdelenlijst voor installatie .....	35
Aansluiting.....	36
Installatie .....	40

# Onderdelen- en bedieningshandleiding

## De hoofdunit

### ■ CDE-205DAB / UTE-204DAB

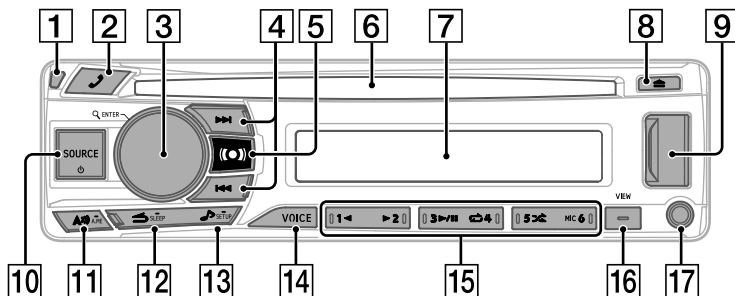

### ■ UTE-202DAB

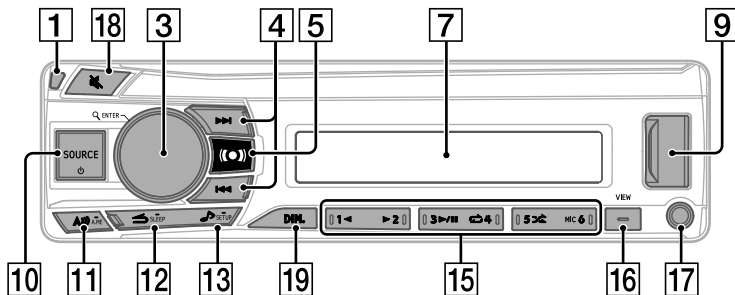

#### 1 Ontgrendelknop frontpaneel



Open het belmenu. Ontvang/beëindig een gesprek.  
Houd de toets langer dan 2 seconden ingedrukt om het BLUETOOTH-sigitaal te schakelen.

#### 3 Selectieknop

Draai deze om het volume te regelen.

#### ENTER

Open het geselecteerde item.

#### Q (bladeren) (pagina's 13, 15, 17)

Open de bladermodus tijdens het afspelen.  
(Niet beschikbaar wanneer een USB-apparaat in Android-modus of een iPod is aangesloten.)

Tijdens DAB-ontvangst: Selecteer dienst.

Tijdens FM-ontvangst: Selecteer PTY in RDS.



#### 4 Radiomodus:

Stem automatisch af op radiostations. Houd de toets ingedrukt om handmatig af te stemmen.

### Modus voor cd/USB-apparaat:

Wissel tussen vorig/volgend nummer.  
Houd de toets gedurende 2 seconden ingedrukt om snel terug/vooruit te spoelen.

5  (pagina 20)

6 **Cd-sleuf (alleen CDE-205DAB)**

7 **Displayvenster**

8  (cd uitwerpen) (alleen CDE-205DAB)

9 **USB-poort**

10 **SOURCE**

Verander de bron.

 (aan/uit)

Zet de stroom aan.

Houd de toets langer dan 2 seconden ingedrukt om de voeding en het display aan te zetten.

11 

Druk deze in radiomodus in om de frequentieband te veranderen.

— **A.ME**

Houd, in radiomodus, de toets langer dan 2 seconden ingedrukt om stations automatisch op te slaan.

12  (terug)

Keer terug naar het vorige scherm.

— **SLEEP**

Houd de toets gedurende 2 seconden ingedrukt om de bron uit te schakelen en de klok weer te geven.

13  (pagina 20)

Open direct de audio-instelmodus.

— **SETUP**

Houd de toets ingedrukt om het instelmenu te openen.

14 **VOICE (pagina's 19, 21)**

Druk de toets in om stembediening, stemherkenning (alleen Android™ smartphone), of de Siri-functie (alleen iPhone) te activeren.

15 **Nummertoeetsen (1 t/m 6)**

Ontvang opgeslagen radiostations. Houd de toets ingedrukt om stations op te slaan.

◀ / ▶

Sla een album voor een audio-apparaat over.  
Houd de toets ingedrukt om albums continu over te slaan.

(Niet beschikbaar wanneer een USB-apparaat in Android-modus of een iPod is aangesloten.)

▶ / || (afspelen/pauzeren)

 (herhalen)

(Niet beschikbaar wanneer een USB-apparaat in Android-modus is aangesloten.)

 (willekeurig afspelen)

(Niet beschikbaar wanneer een USB-apparaat in Android-modus is aangesloten.)

**MIC (alleen CDE-205DAB / UTE-204DAB)**  
(pagina 19)

16 **VIEW**

Wijzig items op het scherm.

— (bladeren)

Houd de toets ingedrukt om een weergegeven item door te bladeren.

17 **AUX-ingang**

18  (MUTE)

Stel de modus in op aan/uit.

19 **DIM.**

Houd de toets ingedrukt om de dimmer-functie te wijzigen.

### Bedienbaar met de afstandsbediening

Dit toestel kan bediend worden met een optionele Alpine-afstandsbediening. Neem contact op met uw Alpine-dealer voor meer informatie.

Richt de zender van de optionele afstandsbediening naar de afstandsbedieningssensor.

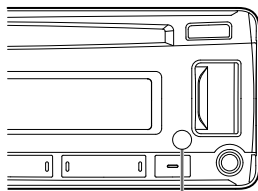

Afstandsbedieningssensor

### Aansluitbaar op de interfacebox voor de afstandsbediening

Met een optionele interfacebox voor stuurafstandsbediening van Alpine (niet bijgeleverd) kunt u dit toestel bedienen met de bedieningselementen op het stuur van het voertuig. Neem contact op met uw Alpine-dealer voor meer informatie.



## Aan de slag

### Om het demonstratiescherm (DEMO) te stoppen, zie pagina 22.

Voor informatie over de aansluiting/installatie, zie pagina 35.

## Het frontpaneel verwijderen

Om diefstal te voorkomen, is het mogelijk om het frontpaneel van dit toestel te verwijderen.

- 1 Houd de  $\phi$  (aan/uit) ①-toets ingedrukt tot het toestel uitschakelt, druk op de ontgrendelknop van het frontpaneel ②, trek vervolgens het paneel naar u toe om het te verwijderen.

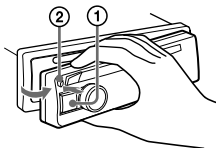

### Waarschuingsalarm

Wanneer u het contactslot in de OFF-stand draait zonder het frontpaneel te verwijderen, zal het waarschuingsalarm enkele seconden klinken. Het alarm zal alleen klinken wanneer de geïntegreerde versterker wordt gebruikt.

## Het frontpaneel bevestigen

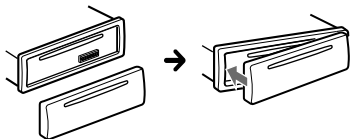

## Het toestel resetten





Voordat u het toestel de eerste keer gebruikt of nadat de accu van de auto is vervangen of de aansluitingen zijn gewijzigd, moet u het toestel resetten.

- 1 Houd  en nummertoes 6 langer dan 2 seconden ingedrukt.

### Opmerking

Het resetten van het toestel zal de klokinstellingen en bepaalde opgeslagen gegevens ongedaan maken.

## De klok instellen

- 1 Houd hiervoor /SETUP minimaal 2 seconden ingedrukt, draai de selectieknop om [GENERAL] te selecteren, en druk deze vervolgens in.
- 2 Draai de selectieknop om [CLOCK ADJ] te selecteren, en druk deze in.  
De uuraanduiding knippert.
- 3 Draai de selectieknop om het uur en de minuten aan te passen.  
Om de digitale aanduiding te veranderen, druk op  .
- 4 Druk op ENTER om het uur en de minuten in te stellen.
- 5 Druk twee keer op  (terug).  
De instelling is voltooid.

### Om de klok weer te geven

Druk op VIEW.

## Een BLUETOOTH-apparaat voorbereiden (alleen CDE-205DAB/UTE-204DAB)

Afhankelijk van het BLUETOOTH-compatibele apparaat kunt u muziek beluisteren of handsfree bellen - dit apparaat kan een smartphone, mobiele telefoon of audio-apparaat zijn (hierna "BLUETOOTH-apparaat" tenzij anders aangeduid). Voor informatie over het maken van een verbinding, raadpleegt u de gebruiksaanwijzing die met het apparaat is meegeleverd. Voordat u verbinding maakt met het apparaat, moet u eerst het volume terugdraaien anders kan er een luid geluid ontstaan.

### Koppelen en verbinding maken met een BLUETOOTH-apparaat

Wanneer u de eerste keer verbinding maakt met een BLUETOOTH-apparaat, is een wederzijdse registratie (een zogenaamde "koppeling") nodig. Door de koppeling kunnen dit toestel en andere apparaten elkaar herkennen. Dit toestel kan verbinding maken met twee BLUETOOTH-apparaten (twee mobiele telefoons of één mobiele telefoon en een audio-apparaat).



- 1 Plaats het BLUETOOTH-apparaat binnen 1 m (3 ft) van dit toestel.
  - 2 Houd /SETUP minimaal 2 seconden ingedrukt, draai de selectieknop om [BLUETOOTH] te selecteren en druk deze vervolgens in.
  - 3 Draai de selectieknop om [PAIRING] te selecteren en druk deze in.
  - 4 Draai de selectieknop om [SET DEVICE 1]\* of [SET DEVICE 2]\* te selecteren en druk deze in.  
 knippert terwijl het toestel in de stand-bymodus voor het koppelen staat.
- \* [SET DEVICE 1] of [SET DEVICE 2] wordt gewijzigd in de naam van het gekoppelde apparaat nadat het koppelen is voltooid.
- 5 Voer het koppelen uit op het BLUETOOTH-apparaat zodat het dit toestel detecteert.

- 6 Selecteer [CDE-205DAB] [UTE-204DAB] (de naam van uw model) dat op het scherm van het BLUETOOTH-apparaat wordt getoond.

Als uw modelnaam niet verschijnt, herhaalt u de handelingen vanaf stap 2.



- 7 Als een toegangscode\* op het BLUETOOTH-apparaat is vereist, voert u [0000] in.

\* De toegangscode kan ook "Code", "PIN-code", "PIN-nummer" of "Wachtwoord", etc. worden genoemd, afhankelijk van het apparaat.

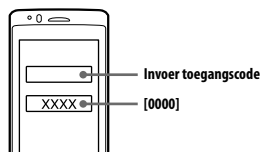

Wanneer het koppelen wordt uitgevoerd, blijft branden.

- 8 Selecteer dit toestel op het BLUETOOTH-apparaat om de BLUETOOTH-verbinding tot stand te brengen.  
 of gaat branden zodra de verbinding is gemaakt.

#### Opmerking

Wanneer u verbinding maakt met een BLUETOOTH-apparaat, kan dit toestel niet worden gedetecteerd vanaf een ander apparaat. Om de detectie mogelijk te maken, gaat u naar de koppelmodus en zoekt u naar dit toestel vanaf een ander apparaat.

#### Het afspelen starten

Voor meer informatie, raadpleeg "Een BLUETOOTH-apparaat afspelen (alleen CDE-205DAB / UTE-204DAB)" (pagina 16).

#### De verbinding met het gekoppelde apparaat ongedaan maken

Voer stap 2 t/m 4 uit om de verbinding te verbreken nadat dit toestel en het BLUETOOTH-apparaat zijn gekoppeld.

## Verbinding maken met een gekoppeld BLUETOOTH-apparaat

Om een gekoppeld apparaat te kunnen gebruiken, moet er verbinding met dit toestel worden gemaakt. Sommige gekoppelde apparaten zullen automatisch verbinding maken.



- 1 Houd hiervoor /SETUP minimaal 2 seconden ingedrukt, draai de selectieknop om [BLUETOOTH] te selecteren, en druk deze vervolgens in.
- 2 Draai de selectieknop om [BT IN] te selecteren, en druk deze in. Controleer of gaat branden.
- 3 Activeer de BLUETOOTH-functie op het BLUETOOTH-apparaat.
- 4 Gebruik het BLUETOOTH-apparaat om verbinding te maken met dit toestel. of gaat branden.

Pictogrammen op het scherm:

	Licht op wanneer handsfree bellen beschikbaar is door het activeren van het HFP-profiel (Handsfree Profile).
	Licht op wanneer het audio-apparaat gebruikt kan worden door het activeren van het A2DP-profiel (Advanced Audio Distribution Profile).

## Verbinding maken met het meest recent verbonden apparaat vanuit dit toestel

Activeer de BLUETOOTH-functie op het BLUETOOTH-apparaat.

Om verbinding te maken met het audio-apparaat, drukt u op SOURCE om [BT AUDIO] te selecteren.

Om verbinding te maken met de mobiele telefoon, drukt u op .

### Opmerking

Tijdens het streamen van BLUETOOTH-audio, kunt u geen verbinding maken met de mobiele telefoon vanuit dit toestel. Maak in plaats daarvan verbinding met dit toestel vanuit de mobiele telefoon.

### Tip

Met het BLUETOOTH-sigitaal aan: wanneer het contactslot op ON staat maakt dit toestel automatisch opnieuw verbinding met het meest recent verbonden apparaat.

### De microfoon installeren

Voor meer informatie, raadpleeg "De microfoon aansluiten (alleen CDE-205DAB / UTE-204DAB)" (pagina 39).

## Verbinding maken met een iPhone/iPod (automatische BLUETOOTH-koppeling)

Wanneer een iPhone/iPod met versie iOS5 of hoger op de USB-poort wordt aangesloten, wordt het toestel automatisch gekoppeld en verbonden met de iPhone/iPod.

Om een automatische BLUETOOTH-koppeling mogelijk te maken, moet u ervoor zorgen dat [AUTO PAIR] in [BLUETOOTH] op [ON] is ingesteld (pagina 24).

- 1 Activeer de BLUETOOTH-functie op de iPhone/iPod.
- 2 Sluit een iPhone/iPod aan op de USB-poort.

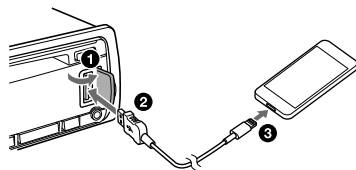

Controleer of op het display van het toestel oplicht.

### Opmerkingen

- Automatische BLUETOOTH-koppeling is niet mogelijk wanneer het toestel al met twee BLUETOOTH-apparaten verbonden is. Maak in dat geval de verbinding met één van de apparaten ongedaan en maak opnieuw verbinding met de iPhone/iPod.
- Wanneer een automatische BLUETOOTH-koppeling niet tot stand is gebracht, raadpleegt u "Een BLUETOOTH-apparaat voorbereiden (alleen CDE-205DAB / UTE-204DAB)" (pagina 10).

## Een USB-apparaat aansluiten

- 1 Draai het volume op het apparaat terug.
- 2 Sluit het USB-apparaat aan op het toestel.  
Om een iPod/iPhone aan te sluiten, gebruikt u de USB-kabel voor de iPod (niet meegeleverd).

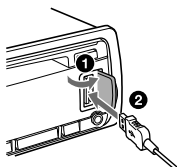

## Een ander draagbaar audio-apparaat aansluiten

- 1 Zet het draagbare audio-apparaat uit.
- 2 Draai het volume op het apparaat terug.
- 3 Sluit het draagbare audio-apparaat aan op de AUX-ingang (stereo-mini-aansluiting) van het toestel met behulp van een aansluitkabel (niet meegeleverd)\*.

\* Gebruik hiervoor een rechte stekker.

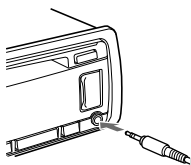

- 4 Druk op SOURCE  om [AUX] te selecteren.

### Het volumeniveau van het verbonden apparaat afstemmen op andere bronnen

Start het afspelen op het draagbare audio-apparaat met een gematigd volume en stel uw gebruikelijke luistervolume in op het toestel. Houd /SETUP minimaal 2 seconden ingedrukt, en selecteer vervolgens [AUDIO] → [AUX VOL] (pagina 23).

## Naar de radio luisteren

### Naar de radio luisteren

Om naar de radio te luisteren, druk op SOURCE  om [TUNER] te selecteren.

Wanneer de DAB-frequentieband de eerste keer wordt geselecteerd nadat de accu van de auto is vervangen of de aansluitingen zijn gewijzigd, wordt de begin-scan automatisch gestart. Wacht tot de begin-scan is afgerond. (Indien deze wordt onderbroken zal de begin-scan de volgende keer wanneer u de DAB-frequentieband selecteert opnieuw starten.) Wanneer tijdens de begin-scan geen DAB-station wordt opgeslagen, voert u een automatische scan uit (pagina 13).





#### Tip

Stel [DAB ANT-PWR] in op [ON] (standaard) of [OFF], afhankelijk van het type DAB-antenne (pagina 22).

## DAB ontvangen

DAB (Digital Audio Broadcasting) is een uitzendsysteem dat werkt via antennenetwerken. DAB-zenders bundelen radioprogramma's ("radiodiensten") tot een ensemble, en elke radiodienst omvat een of meer onderdelen. Dezelfde radiodienst kan soms op verschillende frequenties worden ontvangen.

### Handmatig naar een radiodienst zoeken

- 1 Druk op /A.ME om [DB1], [DB2] of [DB3] te selecteren.
- 2 Druk op /  om binnen een ensemble naar een radiodienst te zoeken; houd /  ingedrukt om naar verschillende ensembles te zoeken. Het scannen stopt zodra het toestel een radiodienst/ensemble ontvangt. Blijf zoeken totdat de gewenste radiodienst wordt ontvangen.

## Een radiodienst handmatig opslaan

- 1 Op het moment dat de radiodienst die u wilt opslaan wordt ontvangen, houdt u een nummertoes (1 t/m 6) ingedrukt tot [MEM] verschijnt.

## Opgeslagen radiodiensten ontvangen

- 1 Nadat u de frequentieband hebt geselecteerd, drukt u op een nummertoes (1 t/m 6).

## Een radiodienst opzoeken op naam

U kunt een lijst met radiodiensten weergeven om het zoeken te vereenvoudigen.

- 1 Druk op  (bladeren) om de lijst met radiodiensten weer te geven.
- 2 Draai de selectieknop om de gewenste radiodienst te selecteren, en druk deze in. De ontvangst start.

### De bladermodus verlaten

Druk op  (terug).

## DAB-meldingen instellen



Wanneer u DAB-meldingen activeert, kunnen DAB-meldingen de actueel geselecteerde bron onderbreken.

- 1 Houd hiervoor /SETUP minimaal 2 seconden ingedrukt, draai de selectieknop om [GENERAL] te selecteren, en druk deze vervolgens in.
- 2 Draai de selectieknop om [DAB ANNOUNCE] te selecteren, en druk deze in.
- 3 Draai de selectieknop om [ANNOUNCE ON] of [ANNOUNCE OFF] te selecteren, en druk deze in.

### Opmerking



Tijdens een DAB-melding wordt het volume aangepast aan het niveau dat is ingesteld voor TA in RDS (pagina 14).

## Naar hetzelfde of een overeenkomstig programma luisteren, ook wanneer de ontvangst zwak is

Stel [DAB SOFTLINK] in op [ON] (pagina 22). [  ]  ] gaat branden als het bijbehorende FM-programma wordt ontvangen. "Hard Link" volgt hetzelfde programma, en "Soft Link" volgt een overeenkomstig programma.

SOFT LINK	DAB		FM	
	Hard Link	Soft Link	Hard Link	Soft Link
OFF	<input type="radio"/>	<input type="checkbox"/>	<input type="radio"/>	<input type="checkbox"/>
ON	<input type="radio"/>	<input type="radio"/>	<input type="radio"/>	<input type="radio"/>

## De lijst met radiodiensten automatisch bijwerken (auto scan)

- 1 Druk op SOURCE  om [DB1], [DB2] of [DB3] te selecteren.
- 2 Houd hiervoor /SETUP minimaal 2 seconden ingedrukt, draai de selectieknop om [GENERAL] te selecteren, en druk deze vervolgens in.
- 3 Draai de selectieknop om [AUTO SCAN] te selecteren, en druk deze in. Het toestel werkt de lijst met radiodiensten in de bladermodus bij.

## FM/MW/LW gebruiken

### Automatisch opslaan

- 1 Druk op **A»**/A.ME om de frequentieband (FM1, FM2, FM3, MW of LW) te veranderen.
- 2 Houd **A»**/A.ME minimaal 2 seconden ingedrukt.  
Het toestel slaat stations op onder de nummertoesen op volgorde van frequentie.

### Afstemmen

- 1 Druk op **A»**/A.ME om de frequentieband (FM1, FM2, MW of LW) te veranderen.
- 2 Begin met afstemmen.

Om handmatig af te stemmen

Houd **◀▶** / **▶▶** ingedrukt om de frequentie bij benadering te bepalen en druk vervolgens herhaald op **◀▶** / **▶▶** om de gewenste frequentie nauwkeurig aan te passen.

Automatisch afstemmen

Druk op **◀▶** / **▶▶**.

Het scannen stopt zodra het toestel een station ontvangt.

### Handmatig opslaan

- 1 Wanneer het station dat u wilt opslaan wordt ontvangen, houdt u een nummertoes (1 t/m 6) ingedrukt tot [MEM] verschijnt.

### De opgeslagen stations ontvangen

- 1 Selecteer de frequentieband en druk vervolgens op een nummertoes (1 t/m 6).

## Radio Data System (RDS) gebruiken

### Alternatieve frequenties (AF) en verkeersbericht (TA) instellen

AF stemt doorlopend opnieuw af op het station, gebruikmakend van het sterkste signaal binnen het netwerk, en TA levert actuele verkeersinformatie of verkeersprogramma's (TP) mits deze worden ontvangen.

- 1 Houd hiervoor **↶**/SETUP minimaal 2 seconden ingedrukt, draai de selectieknop om [GENERAL] te selecteren, en druk deze vervolgens in.
- 2 Draai de selectieknop om [AF/TA] te selecteren, en druk deze in.
- 3 Draai de selectieknop om [AF ON], [TA ON], [AF/TA ON] of [AF/TA OFF] te selecteren, en druk deze in.

### RDS-stations met de AF en TA-instelling opslaan

U kunt RDS-stations vooraf instellen samen met een AF/TA-instelling. Stel AF/TA in en sla vervolgens het station automatisch of handmatig op. Als u de instellingen vooraf handmatig maakt, kunt u ook niet-RDS-stations vooraf instellen.

### Noodmeldingen ontvangen

Wanneer AF of TA aanstaat, zullen noodmeldingen de actueel geselecteerde bron automatisch onderbreken.

### Het volumeniveau aanpassen tijdens een verkeersbericht

Het niveau wordt in het geheugen opgeslagen voor volgende verkeersberichten, onafhankelijk van het gebruikelijke volumeniveau.

## Bij één regionaal programma (REGIONAL) blijven

Wanneer de functies AF en REGIONAL aanstaan, wordt u niet naar een ander regionaal station met een sterkere frequentie geschakeld. Als u het ontvangstgebied van dit regionale programma verlaat, stelt u [REGIONAL OFF] in onder [GENERAL] tijdens FM-ontvangst (pagina 22). Deze functie werkt niet binnen het Verenigd Koninkrijk en enkele andere landen.

## Local Link-functie (alleen VK)

Met deze functie kunt u andere lokale zenders in het gebied selecteren, ook wanneer deze niet onder uw nummertoeetsen zijn opgeslagen. Tijdens FM-ontvangst drukt u op een nummertoeets (1 t/m 6) waaronder een lokaal station is opgeslagen. Binnen 5 seconden drukt u opnieuw op een nummertoeets van het lokale station. Herhaal deze procedure tot het lokale station wordt ontvangen.

## Programmatypes (PTY) selecteren

Gebruik PTY om een specifiek programma weer te geven of hiernaar te zoeken.

### 1 Druk op (bladeren) om de lijst met programmatypes weer te geven.

Wanneer u tijdens DAB-ontvangst op  (bladeren) drukt, wordt de lijst met radiodiensten weergegeven.

Wanneer u aan de selectieknop draait terwijl de lijst met radiodiensten wordt weergegeven, wordt het scherm gewisseld naar de lijst met programmatypes.

### 2 Draai de selectieknop tot het gewenste programmatype verschijnt, en druk er vervolgens op.

Het toestel begint te zoeken naar een station dat het geselecteerde programmatype uitzendt.

## Programmatypes

---

**NONE** (Geen programmatype)\*, **NEWS** (Nieuws), **AFFAIRS** (Actualiteiten), **INFO** (Informatie), **SPORT** (Sport), **EDUCATE** (Onderwijs), **DRAMA** (Toneel), **CULTURE** (Cultuur), **SCIENCE** (Wetenschap), **VARIED** (Varia), **POP M** (Popmuziek), **ROCK M** (Rockmuziek), **EASY M** (Easy listening muziek), **LIGHT M** (Licht klassiek), **CLASSICS** (Serieuze klassiek), **OTHER M** (Overige muziek), **WEATHER** (Weer), **FINANCE** (Financieel nieuws), **CHILDREN** (Kinderprogramma's), **SOCIAL A** (Maatschappelijk nieuws), **RELIGION** (Religie), **PHONE IN** (Inbelprogramma), **TRAVEL** (Reizen), **LEISURE** (Vrije tijd), **JAZZ** (Jazzmuziek), **COUNTRY** (Country-muziek), **NATION M** (Muziek uit eigen land), **OLDIES** (Oude nummers), **FOLK M** (Folkmuziek), **DOCUMENT** (Documentaires)

---

\* Kan tijdens DAB-ontvangst verschijnen, afhankelijk van de radiodienst.

## Kloktijd instellen (RDS CT)

Met de CT-gegevens van de RDS-uitzending wordt de klok ingesteld.

### 1 Stel [RDS CT ON] in onder [GENERAL] (pagina 22).

## Afspelen

### Een cd afspeelen (alleen CDE-205DAB)

#### 1 Plaats de cd (bedrukte zijde naar boven).

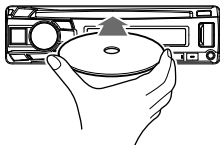

Het afspeelen wordt automatisch gestart.

### Een USB-apparaat afspeelen

In deze gebruiksaanwijzing wordt "iPod" gebruikt als een algemene verwijzing voor de iPod-functies op een iPod en iPhone, tenzij dit door de tekst of de afbeeldingen anders wordt aangeduid.

Voor meer informatie over de compatibiliteit van uw iPod, zie "Over iPod" (pagina 26).

AOA (Android Open Accessory) 2.0, MSC (Mass Storage Class) en USB-apparaten van het type MTP (Media Transfer Protocol)\* die overeenstemmen met de USB-standaard kunnen worden gebruikt. Afhankelijk van het USB-apparaat, kan de Android-modus of de MSC/MTP-modus op het toestel worden geselecteerd.

Op sommige digitale-mediaspelers of Android-smartphones moet de MTP-modus worden ingesteld.

\* B.v. een USB flash drive, digitale-mediaspeler, Android smartphone

#### Opmerkingen

- Voor meer informatie over de compatibiliteit van uw USB-apparaat, neemt u contact op met uw lokale Alpine-dealer.
- Smartphones waarop Android OS 4.1 of hoger is geïnstalleerd, ondersteunen Android Open Accessory 2.0 (AOA 2.0). Sommige smartphones kunnen echter AOA 2.0 niet volledig ondersteunen, ook niet wanneer Android OS 4.1 of hoger is geïnstalleerd. Voor meer informatie over de compatibiliteit van uw Android smartphone, neemt u contact op met uw lokale Alpine-dealer.

- Het afspeelen van de volgende bestanden wordt niet ondersteund.
  - MP3/WMA/FLAC/AAC:
    - Bestanden die door het auteursrecht worden beschermd
    - DRM-bestanden (bestanden met digitale beheersrechten)
    - Audio-bestanden die gebruik maken van meerdere kanalen
  - MP3/WMA/AAC:
    - Bestanden met een lossless-compressie

Voordat u het apparaat aansluit, selecteert u eerst de USB-modus (Android-modus of MSC/MTP-modus) afhankelijk van het USB-apparaat (pagina 22).

#### 1 Sluit een USB-apparaat aan op de USB-poort (pagina 12).

Het afspeelen wordt gestart.

Wanneer een apparaat al verbonden is, drukt u om het afspeelen te starten op SOURCE  en selecteert u [USB], op het scherm verschijnt ((IPD) zodra de iPod wordt herkend).

#### 2 Het volume van dit toestel aanpassen.

##### Het afspeelen stoppen

Houd SLEEP 2 seconden ingedrukt.

##### Het apparaat verwijderen

Stop eerst het afspeelen, verwijder vervolgens het apparaat.

##### Waarschuwing voor de iPhone

Wanneer u een iPhone via USB aansluit, wordt het volume van een telefoongesprek door de iPhone bepaald, niet door het toestel. Verhoog niet onbedoeld het volume op het toestel, er kan dan een onverwacht geluid klinken zodra het gesprek wordt beëindigd.

### Een BLUETOOTH-apparaat afspeelen (alleen CDE-205DAB / UTE-204DAB)

U kunt inhoud afspeelen op een verbonden apparaat dat het BLUETOOTH A2DP-profiel (Advanced Audio Distribution Profile) ondersteunt .





- 1 Breng een BLUETOOTH-verbinding met het audio-apparaat tot stand (pagina 10).**  
Houd /SETUP minimaal 2 seconden ingedrukt, en selecteer vervolgens [BLUETOOTH] → [AUDIO DEVICE] om het audio-apparaat te selecteren (pagina 24).
- 2 Druk op SOURCE  om [BT AUDIO] te selecteren.**
- 3 Gebruik het audio-apparaat om het afspelen te starten.**
- 4 Het volume van dit toestel aanpassen.**

#### Opmerkingen

- Afhankelijk van het audio-apparaat wordt informatie zoals de titel, het nummer, de duur en afspelstatus van een nummer niet op dit toestel weergegeven.
- Ook wanneer op dit toestel de bron wordt gewijzigd, zal het afspelen van het audio-apparaat niet stoppen.

#### Het volumeniveau van het BLUETOOTH-apparaat afstemmen op andere bronnen



Start het afspelen op het BLUETOOTH audio-apparaat met een gematigd volume, en stel uw gebruikelijke luistervolume in op het toestel. Houd /SETUP minimaal 2 seconden ingedrukt, en selecteer vervolgens [AUDIO] → [BTA VOL] (pagina 23).

---

## Nummers zoeken en afspelen

### Afspelen herhalen of willekeurig afspelen

Niet beschikbaar wanneer een USB-apparaat in Android-modus is aangesloten.

- 1 Druk tijdens het afspelen herhaald op  (herhalen) of op  (willekeurig afspelen) om de gewenste afspelmodus te selecteren.**  
Het kan even duren voordat het afspelen in de geselecteerde modus wordt gestart.

De beschikbare afspelmodi verschillen, afhankelijk van de geselecteerde geluidsbron.



### Een nummer opzoeken op naam

Niet beschikbaar wanneer een USB-apparaat in Android-modus of een iPod is aangesloten.

- 1 Tijdens het afspelen van een cd of USB, drukt u op  (bladeren) om de lijst met zoekcategorieën weer te geven.**  
Zodra de lijst met zoeknummers verschijnt, drukt u herhaald op  (terug) om de gewenste zoekcategorie weer te geven.
- 2 Draai de selectieknop om de gewenste zoekcategorie te selecteren, en druk deze in om het te bevestigen.**
- 3 Herhaal stap 2 om het gewenste nummer te zoeken.**  
Het afspelen wordt gestart.

### Zoeken door items over te slaan (springmodus)

Niet beschikbaar wanneer een USB-apparaat in Android-modus of een iPod is aangesloten.

- 1 Druk op  (bladeren).**
- 2 Druk op .**
- 3 Draai de selectieknop om het item te selecteren.**  
De lijst verspringt met stappen van 10% van het totale aantal items.
- 4 Druk op ENTER om terug te keren naar de bladermodus.**  
Het geselecteerde item verschijnt.
- 5 Draai de selectieknop om het gewenste item te selecteren, en druk deze in.**  
Het afspelen wordt gestart.

## Handsfree bellen (alleen via BLUETOOTH) (alleen CDE-205DAB / UTE-204DAB)

Om een mobiele telefoon te gebruiken, verbindt u deze met dit toestel. U kunt twee mobiele telefoons op het toestel aansluiten. Voor meer informatie, raadpleeg "Een BLUETOOTH-apparaat voorbereiden (alleen CDE-205DAB / UTE-204DAB)" (pagina 10).



## Een gesprek ontvangen

- 1 Druk op wanneer een gesprek wordt ontvangen met een beltoon.

Het gesprek wordt gestart.

### Opmerking

De beltoon en de stem van de spreker komen alleen uit de voorste luidsprekers.

### Het gesprek afwijzen

Houd SLEEP 2 seconden ingedrukt.

### Het gesprek beëindigen

Druk nogmaals op .

## Een telefoongesprek maken

U kunt een telefoongesprek starten vanuit het telefoonboek of vanuit de belgeschiedenis wanneer een mobiele telefoon die het PBAP-profiel (Phone Book Access Profile) ondersteunt, is verbonden.

Wanneer twee mobiele telefoons met het toestel zijn verbonden, selecteert u één van de twee.

## Vanuit het telefoonboek

- 1 Druk op .
  - 2 Draai de selectieknop om [PHONE BOOK] te selecteren, en druk deze in.
  - 3 Draai de selectieknop om een initiaal uit de lijst met initialen te selecteren, en druk deze in.
  - 4 Draai de selectieknop om een naam uit de lijst met namen te selecteren, en druk deze in.
  - 5 Draai de selectieknop om een nummer uit de lijst met nummers te selecteren, en druk deze in.
- Het gesprek wordt gestart.



## Vanuit de belgeschiedenis

- 1 Druk op .
  - 2 Draai de selectieknop om [HISTORY] te selecteren, en druk deze in.
  - 3 Draai de selectieknop om een naam of telefoonnummer uit de lijst van de belgeschiedenis te selecteren, en druk deze in.
- Het gesprek wordt gestart.

## Door een telefoonnummer in te voeren

- 1 Druk op .
- Wanneer twee mobiele telefoons met het toestel zijn verbonden, draait u aan de selectieknop om één van de twee te selecteren, en drukt u deze vervolgens in.

- 2 Draai de selectieknop om [DIAL NUMBER] te selecteren, en druk deze in.
- 3 Draai de selectieknop om het telefoonnummer in te voeren, en selecteer als laatste [ ] (spatie), druk vervolgens op ENTER\*.  
Het gesprek wordt gestart.

\* Om de digitale aanduiding te veranderen, druk op  / 

#### Opmerking

[ ] verschijnt op het scherm in plaats van [#].

### Door nummerherhaling

- 1 Druk op .  
Wanneer twee mobiele telefoons met het toestel zijn verbonden, draait u aan de selectieknop om één van de twee te selecteren, en drukt u deze vervolgens in.
- 2 Draai de selectieknop om [REDIAL] te selecteren, en druk deze in.  
Het gesprek wordt gestart.

### Door stemtags

U kunt een telefoongesprek maken door de stemtag uit te spreken die is opgeslagen op een verbonden mobiele telefoon die een belfunctie heeft.

- 1 Druk op .  
Wanneer twee mobiele telefoons met het toestel zijn verbonden, draait u aan de selectieknop om één van de twee te selecteren, en drukt u deze vervolgens in.
- 2 Draai de selectieknop om [VOICE DIAL] te selecteren, en druk deze in.  
Of druk op VOICE.
- 3 Spreek de stemtag uit die op de mobiele telefoon is opgeslagen.  
Uw stem wordt herkend en het gesprek komt tot stand.

#### Het bellen via stemherkenning stoppen

Druk op VOICE.

## Beschikbare handeling tijdens een telefoongesprek

#### Het volume van de beltoon aanpassen

Draai aan de selectieknop tijdens een binnenkomend gesprek.

#### Het stemvolume van de spreker aanpassen

Draai aan de selectieknop tijdens een telefoongesprek.

#### Het volume van de ander aanpassen (Mic gain aanpassing)

Druk op MIC.

Aanpasbare volumenniveaus: [MIC GAIN LOW], [MIC GAIN MID], [MIC GAIN HI].

#### Echo en ruis reduceren (modus voor echo-/ruisonderdrukking)

Houd MIC ingedrukt.

Instelbare modus: [BTP EC/NC 1], [BTP EC/NC 2].

#### Wisselen tussen handsfree en met de hand bellen

Tijdens een telefoongesprek drukt u op  /A.ME to om de audio van het telefoongesprek te wisselen tussen het toestel en de mobiele telefoon.

#### Opmerking

Afhankelijk van de mobiele telefoon, is deze functie mogelijk niet beschikbaar.

## Nuttige functies

### Het niveau aanpassen voor lage tonen / middentonen / hoge tonen/ subwoofer/ balans (tussen links en rechts)/ fader (tussen voor en achter)

- 1 Druk op /SETUP.
- 2 Draai de selectieknop om elke modus te selecteren en aan te passen.

Steeds wanneer u de knop indrukt, verandert de modus als volgt:

BASS → MID → TREBLE → SUBW → BALANCE → FADER

Lage tonen	-7 t/m +7
Middentonen	-7 t/m +7
Hoge tonen	-7 t/m +7
Subwoofer-niveau	OFF tot 0 t/m +15
Balans	L15 tot R15
Fader	R15 t/m F15

- 3 Druk op /SETUP om terug te keren naar de normale modus.

#### Opmerkingen

- Wanneer er gedurende 5 seconden geen handelingen worden verricht, zal het toestel automatisch terugkeren naar de normale modus.
- Wanneer het niveau van de lage tonen/ middentonen/hoge tonen/subwoofer wordt aangepast, wordt BASS ENGINE SQ op [OFF] ingesteld (pagina 20).

## BASS ENGINE SQ instellen

Het ideale effect met lage tonen voor uw persoonlijke muzieksmaak instellen met BASS ENGINE SQ.

- 1 Druk op .
- 2 Draai de selectieknop om [BASS ENG] aan te passen, en druk deze in.  
Instelmogelijkheden: [OFF], [1]-[6]

#### Opmerking

Wanneer het niveau van de lage tonen/ middentonen/hoge tonen/subwoofer wordt aangepast, wordt BASS ENGINE SQ op [OFF] ingesteld (pagina 20).

## Siri Eyes Free gebruiken (alleen CDE-205DAB / UTE-204DAB)

Siri Eyes Free laat u de iPhone handsfree gebruiken door eenvoudig in de microfoon te spreken. Voor deze functie moet u een iPhone via BLUETOOTH met het toestel verbinden. De beschikbaarheid beperkt zich tot iPhone 4s of hoger. Zorg ervoor dat uw iPhone voorzien is van de nieuwste iOS-versie.

U moet de BLUETOOTH-registratie en configuraties voor de verbinding van de iPhone met het toestel vooraf voltooien. Voor meer informatie, raadpleeg "Een BLUETOOTH-apparaat voorbereiden (alleen CDE-205DAB / UTE-204DAB)" (pagina 10). Houd /SETUP minimaal 2 seconden ingedrukt, en selecteer vervolgens [BLUETOOTH] → [AUDIO DEVICE] om de iPhone te selecteren (pagina 24).

### 1 Activeer de Siri-functie op de iPhone.

Voor informatie, raadpleegt u de gebruiksaanwijzing die met de iPhone is meegeleverd.

### 2 Druk op VOICE.

Het scherm voor het stemcommando verschijnt.

### 3 Nadat de iPhone piept, spreekt u in de microfoon.

Wanneer de iPhone opnieuw piept, begint Siri met antwoorden.

### Siri Eyes Free deactiveren

Druk op VOICE.



### Opmerkingen

- Mogelijk kan de iPhone uw stem niet herkennen afhankelijk van de gebruiksomstandigheden. (Bijvoorbeeld wanneer u in een rijdende auto zit.)
- Siri Eyes Free kan mogelijk niet goed functioneren of de reactietijd kan vertragen op locaties waar iPhone-signalen slecht worden ontvangen.
- Afhankelijk van de bedrijfsomstandigheden van de iPhone, kan Siri Eyes Free mogelijk niet goed functioneren, of uitschakelen.
- Wanneer u een nummer op een iPhone afspeelt met behulp van de BLUETOOTH-audio-aansluiting, en het nummer via BLUETOOTH begint af te spelen, zal Siri Eyes Free automatisch uitschakelen en het toestel naar de BLUETOOTH-audio-bron wisselen.
- Wanneer Siri Eyes Free tijdens het afspelen van audio is ingeschakeld, kan het toestel naar de BLUETOOTH-audio-bron schakelen, ook als u geen nummer hebt gekozen om af te spelen.
- Afhankelijk van de bedrijfsomstandigheden van de iPhone, kan Siri Eyes Free mogelijk niet goed functioneren of uitschakelen.
- Wanneer de iPhone via een USB-aansluiting op het toestel wordt aangesloten, moet u Siri niet met de iPhone activeren. Siri Eyes Free zal dan mogelijk niet goed functioneren of uitschakelen.
- Wanneer Siri Eyes Free is ingeschakeld, is er geen audio-geluid.

## Instellingen

### De DEMO-modus stoppen

Het demonstratiescherm dat verschijnt wanneer de bron uitstaat en de klok wordt weergegeven, kunt u stoppen.

- 1 Houd hiervoor /SETUP minimaal 2 seconden ingedrukt, draai de selectieknop om [GENERAL] te selecteren, en druk deze vervolgens in.
- 2 Draai de selectieknop om [DEMO MODE] te selecteren, en druk deze in.
- 3 Draai de selectieknop om [DEMO OFF] te selecteren, en druk deze in.  
De instelling is voltooid.
- 4 Druk twee keer op  (terug).  
Het scherm keert terug naar de modus normale ontvangst/afspelen.

### Gebruik van de basisinstellingen

U kunt items in de volgende instelcategorieën instellen:

Algemene instellingen (GENERAL), audio-instellingen (AUDIO), scherm-instellingen (DISPLAY), BLUETOOTH-instellingen (BLUETOOTH)

- 1 Houd /SETUP minimaal 2 seconden ingedrukt.
- 2 Draai de selectieknop om de instelcategorie te selecteren, en druk deze in.  
De items die ingesteld kunnen worden, variëren afhankelijk van de bron en de instellingen.
- 3 Draai de selectieknop om de opties te selecteren, en druk deze in.

#### Naar het vorige scherm terugkeren

Druk op  (terug).

## Algemene instellingen (GENERAL)

### DEMO MODE (demonstratie)

Activeert de demonstratie: [ON], [OFF].

### CLOCK ADJ (klok aanpassen) (pagina 9)

### CAUTION ALM (waarschuwingsalarm)

Activeert het waarschuwingsalarm: [ON], [OFF] (pagina 9).

(Alleen beschikbaar wanneer de bron uitstaat en de klok wordt weergegeven.)

### PIEPTOON

Activeert de pieptoon: [ON], [OFF].

### AUTO OFF

Schakelt automatisch uit na een opgegeven tijd wanneer het toestel wordt uitgeschakeld: [ON] (30 minuten), [OFF].

### USB MODE

Wijzigt de USB-modus: [MSC/MTP], [ANDROID].

(Alleen beschikbaar wanneer de USB-bron wordt geselecteerd.)

### RDS CT (kloktijd)

Activeert de CT-functie: [ON], [OFF].

### AF/TA (alternatieve frequenties/verkeersbericht)

Selecteert de instelling voor alternatieve frequenties (AF) en verkeersberichten (TA): [AF ON], [TA ON], [AF/TA ON], [AF/TA OFF].

### RDS REGIONAL

Beperkt de ontvangst tot een specifieke regio: [ON], [OFF].

(Alleen beschikbaar wanneer FM wordt ontvangen.)

### DAB ANNOUNCE (DAB-melding)

Activeert uitgezonden meldingen: [ON], [OFF].

### DAB SOFTLINK

Zoekt automatisch naar het overeenkomstige programma en stemt hierop af wanneer het signaal van het huidige programma te zwak is voor ontvangst: [ON], [OFF]. (Alleen beschikbaar tijdens DAB-ontvangst.)

### DAB ANT-PWR (DAB-antennevoeding)

Leverd stroom aan de ingangsaansluiting van de DAB-antenne: [ON], [OFF]. (Alleen beschikbaar als het toestel is uitgeschakeld of tijdens DAB-ontvangst.)

---

## AUTO SCAN

Voert een automatische scan uit om in de bladermodus de lijst met radiodiensten bij te werken. (Alleen beschikbaar tijdens DAB-ontvangst.)

---

## FIRMWARE

(Alleen beschikbaar wanneer de bron uitstaat en de klok wordt weergegeven.)

Controleert de firmware-versie en werkt deze bij. Neem contact op met uw lokale Alpine-dealer voor meer informatie.

### FW VERSION (firmware-versie)

Toont de huidige firmware-versie.

### FW UPDATE (firmware-update)

Opent het firmware-updateproces: [YES], [NO]. Het bijwerken van de firmware duurt een aantal minuten. Tijdens het bijwerken mag u het contactslot niet op OFF draaien of het USB-apparaat verwijderen.

---

## Audio-instelling (AUDIO)

Dit instelmenu is niet beschikbaar wanneer de bron uitstaat en de klok wordt weergegeven.

---

### EQ PRESET

Selecteert een equalizer-curve uit 10 equalizer-curves of uit:

[USER], [FLAT](OFF), [POPS], [ROCK], [NEWS], [JAZZ], [ELEC DANCE], [HIP HOP], [EASY LIS], [COUNTRY], [CLASSICAL].

De instelling van de equalizer-curve kan niet voor elke bron worden opgeslagen.

---

### 3BAND PEQ (3Band Parametric Equalizer)

Past voor elk WIDTH, FREQUENCY en LEVEL aan nadat BAND is geselecteerd.

BAND: [BASS], [MID], [TREBLE].

Instelmogelijkheden: [WIDTH <Q>], [CENTER FREQ], [LEVEL].

---

### BALANCE

Past de geluidsbalans aan: [R 15] – [0] – [L 15].

---

### FADER

Past het relatieve niveau aan: [F 15] – [0] – [R 15].

---

### SUBWOOFER

**SUBW LEVEL** (subwoofer-niveau)

Past het subwoofer-volumeniveau aan: [OFF], [0] - [+15].

---

### SUBW PHASE

 (subwoofer-fase)

Selecteert de subwoofer-fase: [NORMAL], [REVERSE].

### LPF FREQ

 (frequentie laagdoorlaatfilter)

Selecteert de subwoofer-grensfrequentie: [80Hz], [100Hz], [120Hz].

---

### HPF FREQ

 (high pass filter frequency)

Selecteert de grensfrequentie voor de voorste/achterste luidspreker: [OFF], [80Hz], [100Hz], [120Hz].

---

### AUX VOL

 (AUX-volumeniveau)

Past het volumeniveau voor alle aangesloten randapparaten aan: [+18 dB] – [0 dB] – [-8 dB]. Deze instelling maakt het aanpassen van het volumeniveau tussen bronnen overbodig. (Alleen beschikbaar wanneer AUX wordt geselecteerd.)

---

### BTA VOL

 (BLUETOOTH audio-volumeniveau)

(alleen CDE-205DAB / UTE-204DAB)

Past het volumeniveau voor elk aangesloten BLUETOOTH-apparaat aan: [+6 dB] – [0 dB] – [-6 dB].

Deze instelling maakt het aanpassen van het volumeniveau tussen bronnen overbodig. (Alleen beschikbaar wanneer BT-audio wordt geselecteerd.)

---

## Scherm-instelling (DISPLAY)

---

### BLACK OUT

Wanneer er een tijdje geen handeling wordt uitgevoerd terwijl [ON] is ingesteld, verdwijnt het scherm automatisch.

Activeert het verduisteren: [ON], [OFF].

---

### DIMMER

Verandert de helderheid van het scherm: [OFF], [ON], [AUTO], [CLOCK].

([AUTO] is alleen beschikbaar als de stuurkabel voor de verlichting is aangesloten en de koplampen branden.)

Om deze functie zo in te stellen dat deze alleen gedurende een bepaalde tijd actief is, selecteert u [CLOCK] en stelt u de begin- en eindtijd in.

– De helderheid instellen als de dimmer-functie geactiveerd is:

Stel [DIMMER] in op [ON] en pas vervolgens [BRIGHTNESS] aan.

- De helderheid instellen als de dimmer-functie gedeactiveerd is:  
Stel [DIMMER] in op [OFF] en pas vervolgens [BRIGHTNESS] aan.

De instelling voor helderheid wordt opgeslagen en toegepast als de dimmer-functie wordt geactiveerd of gedeactiveerd.

---

#### **BRIGHTNESS**

Past de helderheid van het scherm aan. Het helderheidsniveau is afstelbaar: [1] – [10].

---

#### **KEY COLOR**

Stelt een vooraf ingestelde kleur of aangepaste kleur voor de toetsen in.

##### **OPTION**

Maakt een selectie uit 10 vooraf ingestelde kleuren en 1 aangepaste kleur.

##### **CUSTOMIZE**

Slaat een aangepaste kleur voor de toetsen op.

##### **RGB RED, RGB GREEN, RGB BLUE**

Afstelbaar kleurbereik: [0] – [32]

([0] kan niet worden ingesteld voor alle kleurbereiken).

---

#### **DISP COLOR** (schermkleur)

Stelt een vooraf ingestelde kleur of aangepaste kleur voor het scherm in.

##### **OPTION**

Maakt een selectie uit 10 vooraf ingestelde kleuren en 1 aangepaste kleur.

##### **CUSTOMIZE**

Slaat een aangepaste kleur voor het scherm op.

##### **RGB RED, RGB GREEN, RGB BLUE**

Afstelbaar kleurbereik: [0] – [32] ([0] kan niet worden ingesteld voor alle kleurbereiken).

---

#### **TEXT SCROLL**

Bladert automatisch door lange items:

[ON], [OFF].

(Niet beschikbaar wanneer AUX of tuner wordt geselecteerd.)

---

## **BLUETOOTH-instelling (BLUETOOTH) (alleen CDE-205DAB / UTE-204DAB)**

---

#### **PAIRING** (pagina 10)

Verbindt maximaal twee BLUETOOTH-apparaten: [DEVICE 1], [DEVICE 2].

[DEVICE 1] of [DEVICE 2] wordt gewijzigd in de naam van het gekoppelde apparaat nadat het koppelen is voltooid.

---

#### **AUDIO DEVICE**

Selecteert het audio-apparaat.

[\*] verschijnt op het apparaat dat gekoppeld is met [DEVICE 1] of het huidige A2DP compatibele audio-apparaat.

---

#### **RINGTONE**

Selecteert of dit toestel, of de verbonden mobiele telefoon de beltoon laat horen:

[1] (dit toestel), [2] (mobiele telefoon).

---

#### **AUTO ANSWER**

Stelt dit toestel zo in dat binnenkomende gesprekken automatisch beantwoord worden:

[OFF], [1] (ongeveer 3 seconden), [2] (ongeveer 10 seconden).

---

#### **AUTO PAIR** (automatisch koppelen)

Start het koppelen via BLUETOOTH automatisch wanneer een apparaat met iOS versie 5.0 of hoger via USB is aangesloten: [ON], [OFF].

---

#### **BT IN** (pagina 11)

Activeert/deactiveert de BLUETOOTH-functie.

---

#### **BT INITIAL** (BLUETOOTH-initialisatie)

Initialiseert alle BLUETOOTH-gerelateerde instellingen (koppelinformatie, vooraf ingesteld nummer, apparaatgegevens, etc.): [YES], [NO]. Wanneer u het toestel wegdoet, is het raadzaam om alle instellingen te initialiseren. (Alleen beschikbaar wanneer de bron uitstaat en de klok wordt weergegeven.)

---



## Aanvullende gegevens

### De Firmware bijwerken

Ga naar de Alpine-website om de firmware bij te werken.  
<http://www.alpine-europe.com>

#### Opmerkingen

- Het gebruik van een USB-apparaat (niet meegeleverd) is noodzakelijk voor het bijwerken van de firmware. Sla het update-programma op het USB-apparaat op en sluit het apparaat aan op de USB-poort, voer vervolgens de update uit.
- Het bijwerken van de firmware duurt een aantal minuten. Tijdens het bijwerken mag u het contactslot niet op OFF draaien of het USB-apparaat verwijderen.

### Voorzorgsmaatregelen

- Laat het toestel eerst afkoelen wanneer uw auto in de volle zon geparkeerd stond.
- Laat het frontpaneel of de audio-apparaten niet in de auto achter, deze kunnen gaan storen als gevolg van de hoge temperatuur door de zon.
- Automatische antenne schuift automatisch uit.

#### Er zit condenswater in het toestel

Wanneer er condenswater in het toestel zit, verwijdert u de cd en wacht u ongeveer een uur zodat deze kan opdrogen, anders kan het toestel mogelijk niet correct functioneren.

#### Een hoge geluidskwaliteit behouden

Laat geen vloeistof op het toestel of de cd's spetteren.

#### Opmerkingen over cd's (alleen CDE-205DAB)

- Stel cd's niet bloot aan direct zonlicht of warmtebronnen zoals verwarmingskanalen, en laat deze ook niet achter als de auto in de volle zon geparkeerd staat.
- Voordat u een cd afspeelt, veegt u deze van binnen naar buiten af met een schone doek. Gebruik geen oplosmiddelen zoals benzine, verdunningsmiddel, universele schoonmaakmiddelen.



- Dit toestel is ontworpen om cd's af te spelen die voldoen aan de compact disc (cd) standaard. DualDiscs en sommige muziek-cd's die gecodeerd zijn door een beveiligingstechnologie voor het auteursrecht, voldoen niet aan de compact disc (cd) standaard, waardoor deze cd's mogelijk niet op dit toestel afgespeeld kunnen worden.
- Cd's die NIET op dit toestel afgespeeld kunnen worden
  - Cd's met labels, stickers, plakband of waarop papier bevestigd is. Wanneer u dit probeert, kan dit een storing veroorzaken of de cd onbruikbaar maken.
  - Cd's met een afwijkende vorm (b.v. een hart, vierkant, ster). Wanneer u dit probeert, kan dit het toestel beschadigen.
  - 8 cm (3 1/4 in) cd's.

#### Opmerkingen over CD-R/CD-RW-cd's

- Wanneer de multi-sessie cd aan een CD-DA-sessie begint, wordt het herkend als een CD-DA-cd, andere sessies worden dan niet afgespeeld.
- Cd's die NIET op dit toestel afgespeeld kunnen worden
  - CD-R/CD-RW van een slechte opnamekwaliteit.
  - CD-R/CD-RW opgenomen met een incompatibel opnameapparaat.
  - CD-R/CD-RW die incorrect is afgesloten.
  - CD-R/CD-RW van een ander formaat dan welke opgenomen in een muziek-cd formaat of MP3 formaat conform ISO9660 niveau 1/ niveau 2, Joliet/Romeo of multi-sessie.

#### Afspeelvolgorde van audio-bestanden

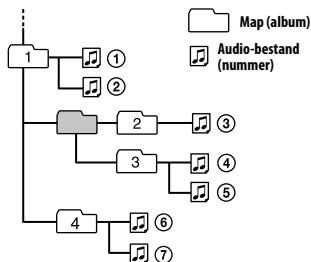

## Over iPod

- U kunt verbinding maken met de volgende iPod-modellen. Werk uw iPod-apparaten bij naar de nieuwste software voordat u ze gebruikt.

Compatibele iPhone/iPod-modellen

Compatibel model	Bluetooth**	USB
iPhone 7	✓	✓
iPhone 7 Plus	✓	✓
iPhone SE	✓	✓
iPhone 6s	✓	✓
iPhone 6s Plus	✓	✓
iPhone 6	✓	✓
iPhone 6 Plus	✓	✓
iPhone 5s	✓	✓
iPhone 5c	✓	✓
iPhone 5	✓	✓
iPhone 4s	✓	✓
iPod touch (6e generatie)	✓	✓
iPod touch (5e generatie)	✓	✓
iPod nano (7e generatie)		✓

\* CDE-205DAB/ UTE-204DAB alleen

- De 'Made for Apple' iconen betekenen dat een accessoire is ontworpen om verbonden te worden met een Apple product en dat het accessoire voldoet aan de Apple prestatienormen. Apple is niet verantwoordelijk voor het functioneren van het accessoire en het voldoen aan veiligheids- en regulatorische voorschriften. Mogelijk heeft het gebruik van het accessoire in combinatie met een Apple product invloed op de draadloze werking.

Indien u vragen hebt of problemen ondervindt met betrekking tot uw toestel, die niet in deze handleiding worden behandeld, neemt u contact

op met u dichtstbijzijnde Alpine dealer.

## Onderhoud

### De aansluitingen schoonmaken

Mogelijk functioneert het toestel niet correct wanneer de aansluitingen tussen het toestel en het frontpaneel niet schoon zijn. Om dit te voorkomen, haalt u het frontpaneel los (pagina 9) en maakt u de aansluitingen schoon met een wattenstaafje. Oefen hierbij niet te veel kracht uit. Anders kunnen de aansluitingen beschadigd raken.

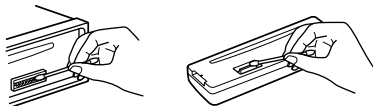

### Opmerkingen

- Om veiligheidsredenen moet u het contact van de auto uitschakelen en de sleutel uit het contactslot halen, voordat u de aansluitingen schoonmaakt.
- Raak de aansluitingen nooit direct met uw vingers of een metalen voorwerp aan.

## Specificaties

### Tuner-gedeelte

#### DAB / DAB+/DMB-R

Afstembereik: 174.928 MHz – 239.200 MHz

Antenne-ingang:

Externe antenne-aansluiting

#### FM

Afstembereik: 87.5 MHz – 108.0 MHz

Antenne-ingang:

Externe antenne-aansluiting

Tussenliggende frequentie:

FM CCIR: -1,956.5 kHz t/m -487.3 kHz en  
+500.0 kHz t/m +2,095.4 kHz

Bruikbare gevoeligheid: 7 dB

Selectiviteit: 75 dB bij 400 kHz

Signaal/ruis-verhouding: 73 dB

Scheiding: 50 dB bij 1 kHz

Frequentierespons: 20 Hz – 15.000 Hz

#### MW/LW

Afstembereik:

MW: 531 kHz – 1,602 kHz

LW: 153 kHz – 279 kHz

Antenne-ingang:

Externe antenne-aansluiting

Gevoeligheid: MW: 26 µV, LW: 50 µV

### Cd-spelergedeelte (alleen CDE-205DAB)

Signaal/ruis-verhouding: 95 dB

Frequentierespons: 20 Hz – 20.000 Hz

Snelheidsfluctuaties: Onder meetbare limiet

Maximumaantal\*<sup>1</sup> van:

Mappen (albums)\*<sup>2</sup>: 150

Bestanden (nummers) en mappen\*<sup>3</sup>: 300

Toonbare karakters voor een map-/

bestandsnaam: 32 (Joliet)/64 (Romeo)

Overeenkomstige codec: MP3 (.mp3), WMA  
(.wma) en AAC (.m4a)

\*1 alleen CD-R/CD-RW

\*2 inclusief de hoofmap

\*3 kan minder zijn dan de gemeten waarde  
wanneer de map-/bestandsnaam veel  
karakters bevat

### USB-spelergedeelte

Interface: USB (volledige snelheid)

Maximale stroom: 1 A

Het maximale aantal herkenbare nummers:

– mappen (albums): 256

– bestanden (nummers) per map: 256

Compatibel Android Open Accessory protocol  
(AOA): 2,0

Overeenkomstige codec:

MP3 (.mp3)

Bitsnelheid: 8 kbps – 320 kbps

(ondersteunt VBR (Variable Bit Rate))

Bemonsteringsfrequentie: 16 kHz – 48 kHz

WMA (.wma)

Bitsnelheid: 32 kbps – 192 kbps

(ondersteunt VBR (Variable Bit Rate))

Bemonsteringsfrequentie:

32 kHz, 44.1 kHz, 48 kHz

FLAC (.flac)

Bitdiepte: 16 bit, 24 bit

Bemonsteringsfrequentie: 44.1 kHz, 48 kHz

AAC (.m4a)

Bitsnelheid: 8 kbps – 320 kbps

Bemonsteringsfrequentie:

11.025 kHz – 48 kHz

### Draadloze communicatie

#### (alleen CDE-205DAB / UTE-204DAB)

Communicatiesysteem:

BLUETOOTH standaard versie 3.0

Uitgang:

BLUETOOTH standaard vermogensklasse 2  
(uitgevoerde MAX +1 dBm)

Maximaal communicatiebereik:

Zichtlijn ong. 10 m\*<sup>1</sup>

Frequentieband

2.4 GHz band  
(2.4000 GHz – 2.4835 GHz)

Modulatiemethode: FHSS

Compatibele BLUETOOTH-profielen\*<sup>2</sup>:

A2DP (Advanced Audio Distribution Profile)  
1.3

AVRCP (Audio Video Remote Control Profile)  
1.3

HFP (Handsfree Profile) 1.6

PBAP (Phone Book Access Profile)

SPP (Serial Port Profile)

Overeenkomstige codec:

SBC (.sbc), AAC (.m4a)

- \*1 Het actuele bereik zal verschillen, afhankelijk van factoren zoals obstakels tussen apparaten, magnetische velden rond een magnetron, statische elektriciteit, ontvangstgevoeligheid, antenneprestatie, besturingsstelsel, softwareprogramma, etc.
- \*2 Standaard BLUETOOTH-profielen geven het doel van de BLUETOOTH-communicatie tussen apparaten aan.

## Stroomversterker gedeelte

Uitgang: Luidspreker-uitgangen:

Luidspreker-impedantie: 4  $\Omega$  – 8  $\Omega$

Maximaal uitgangsvermogen: 50 W  $\times$  4 (bij 4  $\Omega$ )

## Algemeen

Uitgangen:

Audio-uitgangaansluiting

CDE-205DAB / UTE-204DAB: FRONT, REAR,  
SUB

UTE-202DAB: FRONT, SUB

Voedingsvereisten: 12 V DC auto-accu (negatieve aarding)

Nominaal stroomverbruik: 10 A

Afmetingen:

Circa 178 mm  $\times$  50 mm  $\times$  177 mm  
(7 1/8 in  $\times$  2 in  $\times$  7 in) (b/h/d)

Montage-afmetingen:

Circa 182 mm  $\times$  53 mm  $\times$  159 mm  
(7 1/4 in  $\times$  2 1/8 in  $\times$  6 3/8 in) (b/h/d)

Massa:

CDE-205DAB: Circa 1.2 kg (2 lb 11 oz)

UTE-204DAB / UTE-202DAB:

Circa 0.8 kg (1 lb 12 oz)

Inhoud van pakket:

Hoofduiteenheid (1)

Microfoon (1)

(alleen CDE-205DAB / UTE-204DAB)

Onderdelen voor installatie en aansluitingen

(1 set)

Mogelijk heeft uw dealer niet alle bovengenoemde accessoires beschikbaar. Vraag uw dealer om meer informatie.

Ontwerp en specificaties kunnen zonder kennisgeving gewijzigd worden.

## OPGELET

**CLASS 1  
LASER PRODUCT**

(alleen CDE-205DAB)

## Copyright

Het woordmerk en de logo's Bluetooth® zijn geregistreerde handelsmerken die eigendom zijn van Bluetooth SIG, Inc. en ieder gebruik van deze handelsmerken door Alpine Electronics, Inc. geschiedt onder licentie.

Windows Media en het Windows-logo zijn handelsmerken of gedeponeerde handelsmerken van Microsoft Corporation in de Verenigde Staten en/of andere landen.

Dit product wordt beschermd door bepaalde intellectuele eigendomsrechten van Microsoft Corporation. Het gebruik of de verspreiding van deze technologie buiten dit product, zonder licentie van Microsoft of een dochteronderneming van Microsoft is verboden.

Apple, iPhone, iPod, iPod nano, iPod touch en Siri zijn handelsmerken van Apple Inc., geregistreerd in de Verenigde Staten en andere landen.

MPEG Layer-3 audio-coderingstechnologie en patenten onder licentie van Fraunhofer IIS en Thomson.

Google, Google Play en Android zijn handelsmerken van Google LLC.

## libFLAC

Copyright (C) 2000-2009 Josh Coalson

Copyright (C) 2011-2013 Xiph.Org Foundation

Opnieuw verspreiden en hergebruik in bron- en binair formaat, met of zonder wijzigingen, is toegestaan mits aan de volgende voorwaarden wordt voldaan:

- Bij opnieuw verspreiden van de broncode blijven de bovenstaande copyright-kennisgeving, deze lijst met voorwaarden en de volgende afwijzing van aansprakelijkheid van kracht.
- Bij opnieuw verspreiden in binaire form moeten de bovenstaande copyright-kennisgeving, deze lijst met voorwaarden en de volgende afwijzing van aansprakelijkheid in de documentatie en/of andere teksten die bij de verspreiding worden meegeleverd, zijn opgenomen.
- Noch de naam van de Xiph.org Foundation noch de namen van degenen die een bijdrage hebben geleverd, mogen worden gebruikt voor de goedkeuring of promotie van producten die van deze software zijn afgeleid zonder uitdrukkelijke, schriftelijke goedkeuring vooraf.

DEZE SOFTWARE IS DOOR DE COPYRIGHT-HOUDERS EN MEDEWERKERS GELEVERD ZOALS DEZE IS, EN ELKE GARANTIE, EXPLICIET OF IMPLICIET, MET INBEGRIJ VAN, MAAR NIET BEPERKT TOT DE IMPLICIETE GARANTIES VAN VERHANDELBAARHEID EN GESCHIKTHEID VOOR EEN BEPAALD DOEL, WORDT AFGEWEEZEN. DE STICHTING OF MEDEWERKERS ZULLEN OP GEEN ENKELE WIJZE AANSPRAKELIJK ZIJN VOOR ENIGE DIRECTE OF INDIRECTE SCHADE, BIJKOMENDE, BUITENGEWONE, TYPISCHE OF GEVOLGSCHADE (INCLUSIEF MAAR NIET BEPERKT TOT DE VERWERVING VAN VERVANGENDE PRODUCTEN OF DIENSTEN; HET VERLIES VAN GEBRUIK, DATA OF OPBRENGSTEN; OF BEDRIJFSONDERBREKING), DIE OP OM HET EVEN WELKE WIJZE EN WELKE THEORIE VAN AANSPRAKELIJKHEID, HETZIJ CONTRACTUEEL, DOOR STRIKTE AANSPRAKELIJKHEID OF ONRECHTMATIGE DAAD (MET INBEGRIJ VAN ACHETLOOSHEID OF ANDERS) WORDT VEROORZAAKT, IN OM HET EVEN WELK GEVAL, UIT HET GEBRUIK VAN DEZE SOFTWARE VOORTKOMT, ZELFS ALS GEADVISEERD WERD OVER DE MOGELIJKHEID VAN DERGELIJK SCHADE.

## Problemen oplossen

De volgende controlelijst helpt u bij het oplossen van problemen die zich met het toestel kunnen voordoen.

Voordat u de onderstaande controlelijst doorneemt, moet u eerst de aansluitings- en bedieningsprocedures controleren. Voor meer informatie over het gebruik van de zekering en het verwijderen van het toestel uit het dashboard, raadpleeg "Aansluiting/Installatie" (pagina 35).

Wanneer het probleem niet verholpen is, neemt u contact op met uw erkende Alpine-dealer voor hulp.

### Algemeen

#### Geen geluid of het geluid is erg zacht.

- De stand van de fader-bediening [FADER] is niet ingesteld voor een systeem van 2 luidsprekers.
- Het volume van het toestel en/of het aangesloten apparaat is erg laag.
  - Verhoog het volume van het toestel en het aangesloten apparaat.

#### Geen piep-geluid.

- Een optionele stroomversterker is aangesloten en u maakt geen gebruik van de geïntegreerde versterker.

#### De inhoud van het geheugen is gewist.

- De voedingskabel of accu is losgekoppeld of niet correct aangesloten.

#### Opgeslagen stations en de juiste tijd zijn gewist.

#### De zekering is doorgebrand.

#### Maakt een geluid wanneer de stand van het contact wordt veranderd.



- De kabels stemmen niet goed overeen met de hulpstroomaansluiting van de auto.

#### Tijdens het afspelen of de ontvangst, wordt de demonstratiemodus gestart.

- Wanneer er gedurende 5 minuten geen handeling wordt uitgevoerd terwijl [DEMO ON] is ingesteld, wordt de demonstratiemodus gestart.
  - Stel [DEMO OFF] in (pagina 22).

---

### Het scherm verdwijnt uit/verschijnt niet in het displayvenster.

- De dimmer is ingesteld op [DIMMER ON] (pagina 23).
- Het scherm verdwijnt wanneer u  (aan/uit) ingedrukt houdt.
  - Druk op  (aan/uit) op het toestel, totdat het scherm verschijnt.
- De aansluitingen zijn vervuild (pagina 26).

---

### Het scherm/de verlichting knippert.

- De stroomvoorziening is niet voldoende.
  - Controleer of de accu van de auto voldoende stroom aan het toestel levert. (De benodigde stroomvoorziening is 12 V DC.)

---

### De bedieningsknoppen functioneren niet.

#### De cd wordt niet uitgeworpen.

- Houd  en nummertoeets 6 langer dan 2 seconden ingedrukt om het toestel te resetten.

De inhoud die in het geheugen is opgeslagen is gewist.

Om veiligheidsredenen mag u het toestel niet resetten terwijl u rijdt.

---

## Radio-ontvangst

### Stations kunnen niet worden ontvangen.

#### Het geluid wordt verstoord door ruis.

- De aansluiting is niet goed.
  - Controleer de aansluiting van de auto-antenne.
  - Wanneer de auto-antenne niet uitschuift, controleert u de stuurkabelaansluiting van de automatische antenne.
- Zie [NO SERV] (pagina 33) voor meer informatie wanneer het DAB-sigitaal niet kan worden ontvangen.

---

### Afstemmen op vooraf ingestelde zenders is niet mogelijk.

- Het uitgezonden signaal is te zwak.

---

## RDS

### De functie SEEK start na een aantal seconden van luisteren.

- Het station is niet-TP of heeft een zwak signaal.
  - Deactiveer TA (pagina 14).

---

### Geen verkeersaankondigingen.

- Activeer TA (pagina 14).
- Het station zendt geen verkeersaankondigingen uit ondanks het feit dat het een TP is.
  - Stem af op een ander station.



---

### PTY toont [- - - - -].

- Het huidige station is geen RDS-station.
- RDS-gegevens zijn niet ontvangen.
- Het station geeft het programmatype niet aan.

---

### De programmaam knippert.

- Er is geen alternatieve frequentie voor het huidige station.
  - Druk op  /  terwijl de programmaam knippert. [PI SEEK] verschijnt en het toestel begint te zoeken naar een andere frequentie met dezelfde PI- (programma-identificatie) gegevens.

---

## Cd afspelen

### De cd wordt niet afgespeeld.

- Beschadigde of vervuilde cd.
- De CD-R/CD-RW is niet bestemd voor audio-gebruik (pagina 25).

---

### MP3/WMA/AAC-bestanden kunnen niet worden afgespeeld.

- De cd is incompatibel met het/de MP3/WMA/AAC-formaat en -versie.

---

### Het duurt langer voordat MP3/WMA/AAC-bestanden worden afgespeeld dan andere.

- Het duurt langer voordat de volgende cd's worden afgespeeld.
  - Een cd met een ingewikkelde boomstructuur.
  - Een cd die is opgenomen tijdens een multi-sessie.
  - Een cd waaraan gegevens kunnen worden toegevoegd.

---

### Het geluid slaat over.

- Beschadigde of vervuilde cd.

## USB-apparaat afspelen

### U kunt geen items via een USB-hub afspelen.

- Dit toestel kan geen USB-apparaten via een USB-hub herkennen.

### Het duurt langer voordat een USB-apparaat wordt afgespeeld.

- Het USB-apparaat bevat bestanden met een gecompliceerde boomstructuur.

### Het geluid wordt onderbroken.

- Het geluid wordt onderbroken bij een hoge bitsnelheid.
- DRM-bestanden (bestanden met digitale beheersrechten) kunnen onder sommige omstandigheden niet afgespeeld worden.

### Het audio-bestand kan niet worden afgespeeld.

- USB-apparaten die zijn geformateerd met een ander bestandssysteem dan FAT16 of FAT32 worden niet ondersteund.\*

\* Dit toestel ondersteunt FAT16 en FAT32, maar sommige USB-apparaten kunnen mogelijk niet elk van deze FAT ondersteunen. Voor meer informatie, raadpleeg de gebruiksaanwijzing van elk USB-apparaat of neem contact op met de fabrikant.

### De handelingen voor het overslaan van een album, het overslaan van items (springmodus) en het zoeken van een nummer op naam, kunnen niet worden uitgevoerd.

- Deze handelingen kunnen niet worden uitgevoerd wanneer een USB-apparaat in Android-modus of een iPod is aangesloten.
  - Stel [USB MODE] in op [MSC/MTP] (pagina 22).
  - Verwijder de iPod.
- De USB-modus van het apparaat is niet op de juiste modus ingesteld.
  - Zorg ervoor dat de USB-modus van het apparaat op MSC/MTP-modus is ingesteld.

### Het geluid kan niet worden uitgevoerd tijdens het afspelen in Android-modus.

- Wanneer het toestel in ANDROID-modus staat, wordt het geluid alleen via de Android-smartphone uitgevoerd.
  - Controleer de status van de afspeltoepassing voor audio op de Android-smartphone.

- Het afspelen wordt mogelijk niet goed uitgevoerd afhankelijk van de Android-smartphone.

## BLUETOOTH-functie

### Het verbonden apparaat kan dit toestel niet detecteren.

- Voordat de koppeling wordt gemaakt, stelt u dit toestel in op de stand-bymodus voor het koppelen.
- Wanneer een verbinding bestaat met twee BLUETOOTH-apparaten, kan dit toestel niet worden gedetecteerd vanaf een ander apparaat.
  - Maak een van de verbindingen ongedaan en zoek naar dit toestel vanuit een ander apparaat.
- Wanneer het koppelen van het apparaat wordt uitgevoerd, stelt u de BLUETOOTH-signaaluitgang in op aan (pagina 11).

### Verbinding is niet mogelijk.

- De verbinding wordt geregeld vanuit één kant (dit toestel of het BLUETOOTH-apparaat), maar niet beide.
  - Maak verbinding met dit toestel vanuit een BLUETOOTH-apparaat of vice versa.

### De naam van het gedetecteerde apparaat verschijnt niet.

- Afhankelijk van de status van het andere apparaat, is het misschien niet mogelijk om de naam op te halen.

### Geen beltoon.

- Pas het volume aan door, tijdens een binnenkomend gesprek, aan de selectieknop te draaien.
- Afhankelijk van het verbonden apparaat wordt de beltoon mogelijk niet goed verstuurd.
  - Stel [RINGTONE] in op [1] (pagina 24).
- De voorste luidsprekers zijn niet aangesloten op het toestel.
  - Sluit de voorste luidsprekers aan op het toestel. De beltoon komt alleen uit de voorste luidsprekers.

### De stem van de spreker kan niet worden waargenomen.

- De voorste luidsprekers zijn niet aangesloten op het toestel.

- Sluit de voorste luidsprekers aan op het toestel. De stem van de spreker komt alleen uit de voorste luidsprekers.

---

### **De gesprekspartner laat weten dat het volume te laag of te hoog is.**

- Pas het volume overeenkomstig aan met behulp van Mic-gain-aanpassing (pagina 19).

---

### **Echo of ruis treedt tijdens telefoongesprekken op.**

- Verlaag het volume.
- Stel EC/NC-modus in op [BTP EC/NC 1] of [BTP EC/NC 2] (pagina 19).
- Wanneer het omgevingsgeluid, dus niet het geluid van het telefoongesprek, te luid is, probeer dan dat geluid te reduceren.  
B.v.: Als er een raam open staat en het weggeluid, etc. luid is, sluit dan het raam.  
Als de airconditioner luid is, reduceer dan de airconditioner.

---

### **De telefoon is niet verbonden.**

- Wanneer BLUETOOTH-audio wordt afgespeeld, is de telefoon niet verbonden, ook niet als u op  drukt.
  - Verbinding maken vanuit de telefoon.

---

### **De geluidskwaliteit van de telefoon is slecht.**

- De geluidskwaliteit van de telefoon is afhankelijk van de omstandigheden van de ontvangst of de mobiele telefoon.
  - Als de ontvangst slecht is, rijd uw auto dan naar een plek waar u het signaal voor de mobiele telefoon beter kunt ontvangen.

---

### **Het volume van het aangesloten audio-apparaat is laag (hoog).**

- Het volumeniveau verschilt afhankelijk van het audio-apparaat.
  - Pas het volume van het aangesloten audio-apparaat of dit toestel aan (pagina 23).

---

### **Het geluid valt weg tijdens het afspelen van een BLUETOOTH-audio-apparaat.**

- Reduceer de afstand tussen het toestel en het BLUETOOTH-audio-apparaat.
- Als het BLUETOOTH-audio-apparaat wordt opgeslagen in een hoes of i.d. dat het signaal onderbreekt, verwijdert u het audio-apparaat tijdens het gebruik uit de hoes.
- Diverse BLUETOOTH-apparaten of andere

apparaten die radiogolven afgeven, worden in de buurt gebruikt.

- Schakel de andere apparaten uit.
- Vergroot de afstand tot de andere apparaten.

- Het afspeelgeluid stopt tijdelijk als de verbinding tussen dit toestel en de mobiele telefoon tot stand wordt gebracht. Dit duidt niet op een storing.

---

### **Het verbonden BLUETOOTH audio-apparaat kan niet worden bestuurd.**

- Controleer of het verbonden BLUETOOTH-audio-apparaat AVRCP ondersteunt.

---

### **Sommige functies werken niet.**

- Controleer of het verbonden apparaat de betreffende functies ondersteunt.

---

### **Er wordt onbedoeld een gesprek aangenomen.**

- De verbonden telefoon is zo ingesteld dat gesprekken automatisch worden aangenomen.

---

### **Het koppelen is mislukt als gevolg van een time-out.**

- Afhankelijk van het verbonden apparaat, kan de tijdslimiet voor het koppelen van korte duur zijn.
  - Probeer het koppelen binnen de gestelde tijd tot stand te brengen.

---

### **BLUETOOTH-functie werkt niet.**

- Zet het toestel uit door langer dan 2 seconden op  (aan/uit) te drukken, en zet het vervolgens weer aan.

---

### **Er komt geen geluid uit de autoluidsprekers tijdens het handsfree-bellen.**

- Als het geluid uit de mobiele telefoon komt, stel de mobiele telefoon dan zo in dat het geluid uit de autoluidsprekers komt.

---

### **Siri Eyes Free is niet geactiveerd.**

- Voer de handsfree-registratie uit voor een iPhone die Siri Eyes Free ondersteunt.
- Stel de Siri-functie op de iPhone in op aan.
- Annuleer de BLUETOOTH-verbinding tussen de iPhone en het toestel en maak opnieuw verbinding.



---

## Meldingen

De volgende meldingen kunnen verschijnen of gaan knippen tijdens het gebruik.

Als deze oplossingen de situatie niet verbeteren, raadpleeg dan de dichtstbijzijnde Alpine-dealer. Wanneer u het toestel voor reparatie wegbrengt omdat er problemen zijn met het afspelen van cd's, neem dan ook de cd mee die werd afgespeeld toen het probleem zich voordeed.

---

**CD ERROR:** De cd kan niet worden afgespeeld. De cd zal automatisch worden uitgeworpen.

→ Maak de cd schoon of steek deze er correct in, of controleer of deze niet leeg of beschadigd is.

---

**CD NO MUSIC:** Er is geen afspeelbaar bestand aanwezig. De cd zal automatisch worden uitgeworpen.

→ Plaats een cd die afspeelbare bestanden bevat (pagina 27).

---

**CD PUSH EJT:** De cd kon niet correct worden uitgeworpen.

→ Houd  (uitwerpen) ingedrukt.

---

**HUB NO SUPRT:** USB-hubs worden niet ondersteund.

---

### INVALID

→ De gekozen handeling is mogelijk ongeldig.  
→ [USB MODE] kan niet worden gewijzigd tijdens het afspelen van een iPod.



---

**IPD STOP:** Het afspelen van de iPod is beëindigd.

→ Zet het afspelen op uw iPod/iPhone in gang.

---

**NO AF:** Geen alternatieve frequenties.

→ Druk op   terwijl de programmaam knippert. Het toestel begint te zoeken naar een andere frequentie met dezelfde PI- (programma-identificatie) gegevens ([PI SEEK] verschijnt).

---

### NO DATA

→ Er is geen DAB-radiodienst voor het geselecteerde programmatype.  
– Druk op  (terug).

---

**NO INFO** (geen informatie)

→ Er is geen labelinformatie voor de huidige DAB-radiodienst.

---

**NO SERV** (geen radiodienst)

Het DAB-signaal kan niet worden ontvangen.

→ Voer een automatische scan uit (pagina 13).  
→ Controleer de aansluiting van de DAB-antenne.  
→ Controleer of [DAB ANT-PWR] is ingesteld op [ON] (pagina 22).

---

**NO TP:** Geen verkeersprogramma's.

→ Het toestel zal doorgaan met zoeken naar beschikbare TP-stations.

---

### NOT SUPPORT - ANDROID MODE

→ Een USB-apparaat dat geen AOA (Android Open Accessory) 2.0 ondersteunt, is aangesloten op het apparaat terwijl [USB MODE] is ingesteld op [ANDROID].  
– Stel [USB MODE] in op [MSC/MTP] (pagina 22).

---

**OVERLOAD:** Het USB-apparaat is overbelast.

→ Haal het USB-apparaat los, druk vervolgens op SOURCE  om een andere bron te selecteren.  
→ Het USB-apparaat heeft een storing, of er is een apparaat aangesloten dat niet wordt ondersteund.

---

**READ:** Gegevens worden nu gelezen.

→ Wacht totdat het lezen gereed is en het afspelen automatisch wordt gestart. Dit kan enige tijd duren afhankelijk van de samenstelling van het bestand.

---

### RECEIVING

→ De DAB-frequentieband wordt geselecteerd en het toestel wacht op de ontvangst van een radiodienst.

---

**USB ERROR:** Het USB-apparaat kan niet worden afgespeeld.

→ Sluit het USB-apparaat opnieuw aan.

---

**USB NO DEV:** Er is geen USB-apparaat aangesloten of deze wordt niet herkend.

→ Zorg ervoor dat het USB-apparaat of de USB-kabel stevig aangesloten is.

---

**USB NO MUSIC:** Er is geen afspeelbaar bestand aanwezig.

→ Sluit een USB-apparaat aan dat afspeelbare bestanden bevat (pagina 27).

---

**USB NO SUPRT:** Het USB-apparaat wordt niet ondersteund.

→ Voor meer informatie over de compatibiliteit van uw USB-apparaat, neemt u contact op met uw lokale Alpine-dealer.

---

**LLLL of ۱۱۱۱:** Het begin of het einde van de cd is bereikt.

---

**\_ (underscore):** Het karakter kan niet worden weergegeven.

## Voor BLUETOOTH-functie:

---

**BTA NO DEV:** Het USB-apparaat is niet aangesloten of deze wordt niet herkend.

→ Zorg ervoor dat het BLUETOOTH-apparaat stevig aangesloten is, of dat de BLUETOOTH-aansluiting tot stand is gebracht met het BLUETOOTH-apparaat.

---

**ERROR:** De gekozen handeling kan niet worden uitgevoerd.

→ Wacht een poosje en probeer het daarna opnieuw.

---

**UNKNOWN:** Een naam of telefoonnummer kan niet worden weergegeven.

---

**WITHHELD:** Het telefoonnummer wordt door de beller verborgen.

## Aansluiting/Installatie

### Vorzorgsmaatregelen

- Leid alle aardkabels naar een algemeen aardpunt.
- Zorg ervoor dat de kabels niet onder een schroef bekneld raken, of in bewegende delen vast komen te zitten (b.v. een stoelrail).
- Draai het contact van de auto uit voordat u de aansluitingen maakt, dit om kortsluiting te voorkomen.
- Sluit de voedingskabel ⑥ aan op het toestel en de luidsprekers voordat u deze op de hulpstroomaansluiting aansluit.
- Zorg ervoor dat alle losse, niet aangesloten kabels voor veiligheidsdoeleinden met isolatietape worden geïsoleerd.

### Vorzorgsmaatregelen

- Kies de installatieplek zorgvuldig zodat het toestel de normale rijhandelingen niet verhindert.
- Installeer het toestel niet op plaatsen waar het blootstaat aan stof, vuil, overdadige trillingen of een hoge temperatuur, zoals in de volle zon of nabij verwarmingskanalen.
- Gebruik alleen de meegeleverde hardware voor een veilige en goede installatie.

#### Opmerking over de voedingskabel (geel)

Wanneer dit apparaat samen met andere stereo-onderdelen wordt aangesloten, moet de ampèrewaarde van het stroomcircuit van de auto waarop het toestel wordt aangesloten, hoger zijn dan de som van de ampèrewaarden van alle onderdeelzekeringen.

#### De montagehoek aanpassen

Pas de montagehoek aan naar minder dan 30°.

## Onderdelenlijst voor installatie

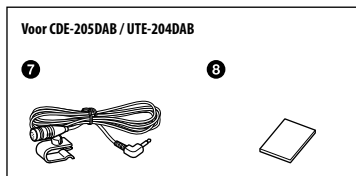
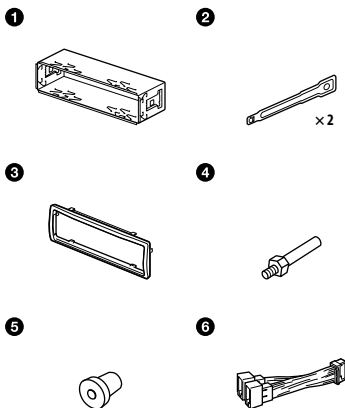

- Deze onderdelenlijst omvat niet alle onderdelen uit het pakket.
- De beugel ① en de beschermingskraag ③ worden voor verzending aan het toestel vastgemaakt. Voordat u het toestel installeert moet u de ontgrendelings sleutels ② gebruiken om de beugel ① van het toestel te verwijderen. Voor meer informatie, raadpleeg "De beschermingskraag en de beugel verwijderen" (pagina 40).
- Bewaar de ontgrendelings sleutels ② voor toekomstig gebruik; deze zijn opnieuw nodig wanneer u het toestel uit uw auto verwijdt.

# Aansluiting

## ■ CDE-205DAB / UTE-204DAB

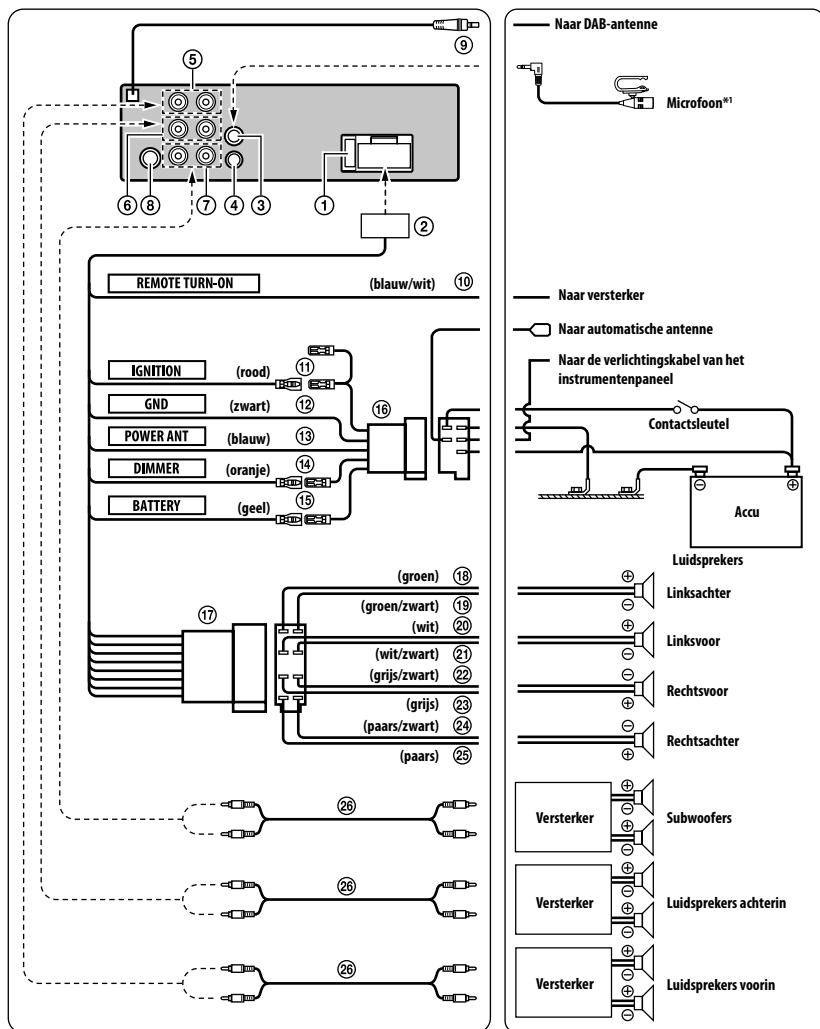

\*1 Ongeacht of deze wel of niet gebruikt wordt, moet de ingangskabel voor de microfoon zodanig worden geleid dat deze het rijden niet verhindert. Zet de kabel vast met een klem, etc., wanneer deze rondom uw voeten geïnstalleerd is. Voor meer informatie over het installeren van de microfoon, zie "De microfoon aansluiten (alleen CDE-205DAB / UTE-204DAB)" (pagina 39).

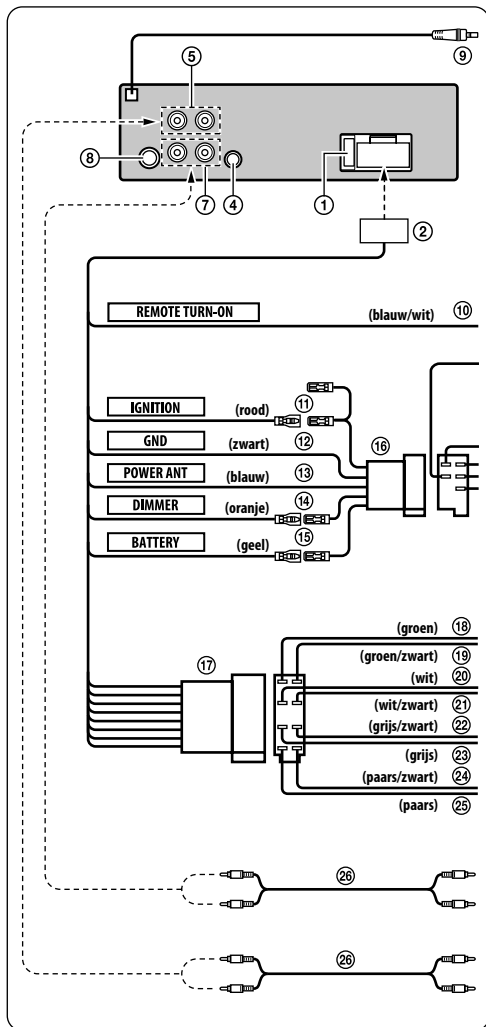

— Naar DAB-antenne

— Naar versterker

⊖ Naar automatische antenne

Naar de verlichtingskabel van het instrumentenpaneel

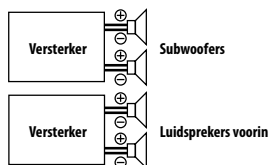
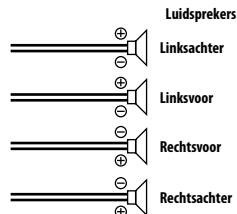
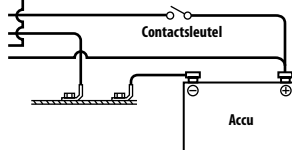

### ① Zekeringhouder (10A)

De zekering vervangen:

Wanneer de zekering wordt vervangen, moet u ervoor zorgen dat u een zekering gebruikt met dezelfde ampèrewaarde als die van de originele zekering. Wanneer de zekering doorbrandt, controleer dan de stroomaansluiting en vervang de zekering. Wanneer de zekering na het vervangen opnieuw doorbrandt, kan er sprake zijn van een interne storing. Neem in dat geval contact op met uw lokale Alpine-dealer.

Zekering (10 A)

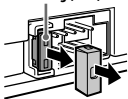

### ② Aansluiting stroomvoorziening

#### ③ Aansluiting MIC-ingang

(alleen CDE-205DAB / UTE-204DAB)

Naar microfoon.

#### ④ Aansluiting interface stuurafstandsbediening

Naar de interface-box van de stuurafstandsbediening. Neem contact op met uw Alpine-dealer voor meer informatie.

#### ⑤ RCA-aansluitingen uitgang voor

ROOD is rechts en WIT is links.

#### ⑥ RCA-aansluitingen uitgang achter (alleen CDE-205DAB / UTE-204DAB)

ROOD is rechts en WIT is links.

#### ⑦ RCA-aansluitingen subwoofer

#### ⑧ Antenne-aansluiting

#### ⑨ Aansluiting DAB-antenne

Naar DAB-antenne (los verkrijgbaar)

#### ⑩ Kabel afstandsschakeling (Blauw/Wit)

Sluit deze kabel aan op de kabel voor afstandsschakeling van uw versterker of signaalprocessor.

#### ⑪ Geschakelde stroomkabel (contactslot) (Rood)

Sluit deze kabel aan op een vrije aansluiting in de zekeringkast van het voertuig of op een andere ongebruikte voedingsbron die enkel (+) 12V levert wanneer de motor aan is of de sleutel in de contactpositie staat.

#### ⑫ Aardkabel (Zwart)

Sluit deze kabel aan op een goede plaats op het chassis van de auto. Zorg ervoor dat de verbinding enkel metaal raakt en stevig vastgemaakt is door middel van de meegeleverde metalen schroef.

#### ⑬ Kabel automatische antenne (Blauw)

Sluit deze kabel aan op de +B-aansluiting van uw automatische antenne, indien van toepassing.

- Deze kabel mag enkel worden gebruikt voor het bedienen van de automatische antenne van het voertuig. Gebruik deze kabel niet om een versterker, signaalprocessor, enz. in te schakelen.

#### ⑭ Dimmerkabel (Oranje)

Deze kabel kan worden aangesloten op de verlichtingskabel van het instrumentenpaneel van het voertuig.

- Zo kunt u via de dimmerbediening van het voertuig de achtergrondverlichting van het toestel verduisteren.

#### ⑮ Accukabel (Geel)

Sluit deze kabel aan op de accupluspool (+) van de auto.

#### ⑯ ISO-aansluiting stroomvoorziening

#### ⑰ ISO-aansluiting (luidsprekeruitgang)

#### ⑱ Kabel luidsprekeruitgang linksachter (+) (Groen)

#### ⑲ Kabel luidsprekeruitgang linksachter (-) (Groen/Zwart)

#### ⑳ Kabel luidsprekeruitgang linksvoor (+) (Wit)

#### ㉑ Kabel luidsprekeruitgang linksvoor (-) (Wit/Zwart)

#### ㉒ Kabel luidsprekeruitgang rechtsvoor (-) (Grijs/Zwart)

#### ㉓ Kabel luidsprekeruitgang rechtsvoor (+) (Grijs)

#### ㉔ Kabel luidsprekeruitgang rechtsachter (-) (Paars/Zwart)

#### ㉕ Kabel luidsprekeruitgang rechtsachter (+) (Paars)

#### ㉖ RCA-verlengsnoer (apart verkrijgbaar)

### Om te voorkomen dat extern lawaai het audio-systeem binnendringt.

- Plaats het toestel en leid de kabels minstens 10 cm verwijderd van het chassis van de auto.
- Houd de stroomkabels van de accu zo ver mogelijk weg van de andere kabels.
- Sluit de aardkabel goed aan op een plaats waar deze enkel metaal raakt (verwijder verf, stof of vet indien nodig) op het chassis van de auto.
- Wanneer u een optionele ruisonderdrukker toevoegt, sluit deze dan zo ver mogelijk verwijderd van het toestel aan. Neem contact op met uw Alpine-dealer voor meer informatie over verschillende ruisonderdrukkers.
- Uw Alpine-dealer is goed op de hoogte van middelen voor ruispreventie. Neem daarom contact op met uw dealer voor meer informatie.

### De microfoon aansluiten (alleen CDE-205DAB / UTE-204DAB)

Om uw stem tijdens het handsfree bellen vast te leggen, moet u de microfoon installeren **7**.

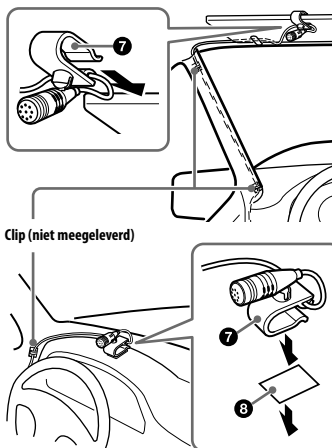

### Voorzorgsmaatregelen

- Het is extreem gevaarlijk wanneer de kabel rondom de stuurkolom of versnellingspook gewikkeld raakt. Zorg ervoor dat de kabel en andere onderdelen uw rijhandelingen niet hinderen.
- Wanneer zich airbags of andere schokabsorberende apparatuur in uw auto bevinden, neemt u voor de installatie contact op met de winkel waar u dit toestel kocht of met de autodealer.

### Opmerking

Voordat u het tweezijdig plakband bevestigd **8**, maakt u het oppervlak van het dashboard schoon met een droge doek.

# Installatie

## De beschermingskraag en de beugel verwijderen

Voordat u het toestel installeert, verwijdert u de beschermingskraag ③ en de beugel ① van het toestel.

- 1 Knijp in beide uiteinden van de beschermingskraag ③, en trek deze vervolgens eruit.

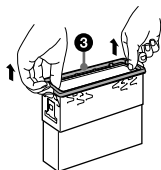

- 2 Steek beide ontgrendelingsleutels erin ② tot deze een klikgeluid maken, en trek de beugel ① omlaag, trek vervolgens het toestel omhoog om deze los te halen.

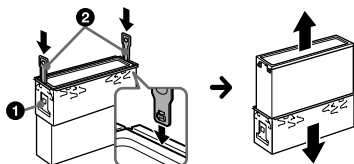

Keer de haak naar binnen.

## Het toestel in het dashboard monteren

Zorg er voor de installatie voor dat de sluitingen aan beide zijden van de beugel ① 2 mm (3/32 in) naar binnen zijn gebogen.

- 1 Plaats de beugel ① in het dashboard en buig de klauwen naar buiten voor een stevige bevestiging.

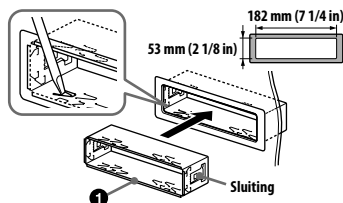

- 2 Monteer het toestel op de beugel ①, en bevestig vervolgens de beschermingskraag ③.

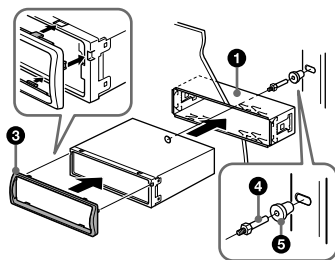

### Opmerkingen

- Wanneer de sluitingen recht zijn of naar buiten zijn gebogen, is het toestel niet stevig gemonteerd en kan eruit wippen.
- Zorg ervoor dat de 4 sluitingen op de beschermingskraag ③ goed in de sleuven van het toestel grijpen.

## Het frontpaneel los- en vastmaken

Voor meer informatie, raadpleeg "Het frontpaneel verwijderen" (pagina 9).

## Het toestel resetten

Voor meer informatie, raadpleeg "Het toestel resetten" (pagina 9).







## English

Hereby, Alpine Electronics (Europe) declares that the radio equipment type CDE-205DAB, UTE-204DAB, UTE-202DAB is in compliance with Directive 2014/53/EU. The full text of the EU declaration of conformity is available at the following internet address:  
<http://www.alpine.com/e/research/doc/>

## български [Bulgarian]

С настоящото Alpine Electronics (Europe) декларира, че този тип радиосъоръжение CDE-205DAB, UTE-204DAB, UTE-202DAB е в съответствие с Директива 2014/53/ЕС. Цялостният текст на ЕС декларацията за съответствие може да се намери на следния интернет адрес:  
<http://www.alpine.com/e/research/doc/>

## Cesky [Czech]

Tímto Alpine Electronics (Europe) prohlašuje, že typ rádiového zařízení CDE-205DAB, UTE-204DAB, UTE-202DAB je v souladu se směrnicí 2014/53/EU. Úplné znění EU prohlášení o shodě je k dispozici na této internetové adrese:  
<http://www.alpine.com/e/research/doc/>

## Deutsch [German]

Hiermit erklärt Alpine Electronics (Europe), dass der Funkanlagentyp CDE-205DAB, UTE-204DAB, UTE-202DAB der Richtlinie 2014/53/EU entspricht. Der vollständige Text der EU-Konformitätserklärung ist unter der folgenden Internetadresse verfügbar:  
<http://www.alpine.com/e/research/doc/>

## Dansk [Danish]

Hermed erklærer Alpine Electronics (Europe), at radio-udstyrstypen CDE-205DAB, UTE-204DAB, UTE-202DAB er i overensstemmelse med direktiv 2014/53/EU. EU-overensstemmelseserklæringens fulde tekst kan findes på følgende internetadresse:  
<http://www.alpine.com/e/research/doc/>

## Eesti [Estonian]

Käesolevaga deklareerib Alpine Electronics (Europe), et käesolev raadioseadme tüüp CDE-205DAB, UTE-204DAB, UTE-202DAB vastab direktiivi 2014/53/EL nõuetele. ELi vastavusdeklaratsiooni täielik tekst on kättesaadav järgmisel internetiaadressil:  
<http://www.alpine.com/e/research/doc/>

## Espanol [Spanish]

Por la presente, Alpine Electronics (Europe) declara que el tipo de equipo radioeléctrico CDE-205DAB, UTE-204DAB, UTE-202DAB es conforme con la Directiva 2014/53/UE. El texto completo de la declaración UE de conformidad está disponible en la dirección Internet siguiente:  
<http://www.alpine.com/e/research/doc/>

## Suomi [Finnish]

Alpine Electronics (Europe) vakuuttaa, että radiolaitetyypit CDE-205DAB, UTE-204DAB, UTE-202DAB on direktiivin 2014/53/EU mukainen. EU-vaatimustenmukaisuusvakuutuksen täysimittainen teksti on saatavilla seuraavassa internetosoitteessa:  
<http://www.alpine.com/e/research/doc/>

## Français [French]

Le soussigné, Alpine Electronics (Europe), déclare que l'équipement radioélectrique de type CDE-205DAB, UTE-204DAB, UTE-202DAB est conforme à la directive 2014/53/UE. Le texte complet de la déclaration UE de conformité est disponible à l'adresse internet suivante :  
<http://www.alpine.com/e/research/doc/>

## ελληνικά [Greek]

Με την παρούσα ο/η Alpine Electronics (Europe), δηλώνει ότι ο ραδιοεξοπλισμός CDE-205DAB, UTE-204DAB, UTE-202DAB πληροί την οδηγία 2014/53/ΕΕ. Το πλήρες κείμενο της δήλωσης συμμόρφωσης ΕΕ διατίθεται στην ακόλουθη ιστοσελίδα στο διαδίκτυο:  
<http://www.alpine.com/e/research/doc/>

## Hrvatski [Croatian]

Alpine Electronics (Europe) ovime izjavljuje da je radijska oprema tipa CDE-205DAB, UTE-204DAB, UTE-202DAB u skladu s Direktivom 2014/53/EU. Cjeloviti tekst EU izjave o sukladnosti dostupan je na sljedećoj internetskoj adresi:  
<http://www.alpine.com/e/research/doc/>

## Magyar [Hungarian]

Alpine Electronics (Europe) igazolja, hogy a CDE-205DAB, UTE-204DAB, UTE-202DAB típusú rádióberendezés megfelel a 2014/53/EU irányelvnek. Az EU-megfelelőségi nyilatkozat teljes szövege elérhető a következő internetes címen:  
<http://www.alpine.com/e/research/doc/>

## Italiano [Italian]

Il fabbricante, Alpine Electronics (Europe), dichiara che il tipo di apparecchiatura radio CDE-205DAB, UTE-204DAB, UTE-202DAB è conforme alla direttiva 2014/53/UE. Il testo completo della dichiarazione di conformità UE è disponibile al seguente indirizzo Internet:  
<http://www.alpine.com/e/research/doc/>

## Lietuvuiv [Lithuanian]

Aš, Alpine Electronics (Europe), patvirtinu, kad radijo įrenginių tipas CDE-205DAB, UTE-204DAB, UTE-202DAB atitinka Direktyvą 2014/53/ES. Visas ES atitikties deklaracijos tekstas prieinamas šiuo interneto adresu:  
<http://www.alpine.com/e/research/doc/>

## Latviski [Latvian]

Ar šo Alpine Electronics (Europe) deklarē, ka radioiekārta CDE-205DAB, UTE-204DAB, UTE-202DAB atbilst Direktīvai 2014/53/ES.

Pilns ES atbilstības deklarācijas teksts ir pieejams šādā interneta vietnē: <http://www.alpine.com/e/research/doc/>

## Malti [Maltese]

B'dan, Alpine Electronics (Europe), niddikjara li dan it-tip ta' tagħmir tar-radju CDE-205DAB, UTE-204DAB, UTE-202DAB huwa konformi mad-Direttiva 2014/53/UE. It-test kollu tad-dikjarazzjoni ta' konformità tal-UE huwa disponibbli f'dan l-indirizz tal-Internet li ġej: <http://www.alpine.com/e/research/doc/>

## Dutch [Netherlands]

Hierbij verklaar ik, Alpine Electronics (Europe), dat het type radioapparaatuur CDE-205DAB, UTE-204DAB, UTE-202DAB conform is met Richtlijn 2014/53/EU. De volledige tekst van de EU-conformiteitsverklaring kan worden geraadpleegd op het volgende internetadres: <http://www.alpine.com/e/research/doc/>

## Polski [Polish]

Alpine Electronics (Europe) niniejszym oświadczam, że typ urządzenia radiowego CDE-205DAB, UTE-204DAB, UTE-202DAB jest zgodny z dyrektywą 2014/53/UE. Pełny tekst deklaracji zgodności UE jest dostępny pod następującym adresem internetowym: <http://www.alpine.com/e/research/doc/>

## Portuguese [Portuguese]

O(a) abaixo assinado(a) Alpine Electronics (Europe) declara que o presente tipo de equipamento de rádio CDE-205DAB, UTE-204DAB, UTE-202DAB está em conformidade com a Diretiva 2014/53/UE. O texto integral da declaração de conformidade está disponível no seguinte endereço de Internet: <http://www.alpine.com/e/research/doc/>

## Românesc [Romanian]

Prin prezenta, Alpine Electronics (Europe) declară că tipul de echipamente radio CDE-205DAB, UTE-204DAB, UTE-202DAB este în conformitate cu Directiva 2014/53/UE. Textul integral al declarației UE de conformitate este disponibil la următoarea adresă internet: <http://www.alpine.com/e/research/doc/>

## Swenska [Swedish]

Härmed försäkrar Alpine Electronics (Europe) att denna typ av radioutrustning CDE-205DAB, UTE-204DAB, UTE-202DAB överensstämmer med direktiv 2014/53/EU. Den fullständiga texten till EU-försäkran om överensstämmelse finns på följande webbadress: <http://www.alpine.com/e/research/doc/>

## Slovensko [Slovenian]

Alpine Electronics (Europe) potrjuje, da je tip radijske opreme CDE-205DAB, UTE-204DAB, UTE-202DAB skladen z Direktivo 2014/53/EU.

Celotno besedilo izjave EU o skladnosti je na voljo na naslednjem spletnem naslovu: <http://www.alpine.com/e/research/doc/>

## Slovensky [Slovak]

Alpine Electronics (Europe) týmto vyhlasuje, že rádiové zariadenie typu CDE-205DAB, UTE-204DAB, UTE-202DAB je v súlade so smernico 2014/53/EÚ.

Úplné EÚ vyhlásenie o zhode je k dispozícii na tejto internetovej adrese: <http://www.alpine.com/e/research/doc/>

## Norsk [Norwegian]

Herved erklærer Alpine Electronics (Europe) at radiomodellene CDE-205DAB, UTE-204DAB, UTE-202DAB overholder direktiv 2014/53 / EU.

Utfyllende dokument til EU-samsvarserklæringen er tilgjengelig på følgende internetadresse: <http://www.alpine.com/e/research/doc/>

## Íslenska [Icelandic]

Hér með staðfestir Alpine Electronics (Evrópa) að útvörpi með eftirfarandi tegundarheimum CDE-205DAB, UTE-204DAB, UTE-202DABeru í samræmi við Tilskipun 2014/53/EU.

Texti EU yrlýsingarinnar um samræmi er tiltækur á eftirfarandi vefslóð: <http://www.alpine.com/e/research/doc/>



(CDE-205DAB/UTE-204DAB)

(CDE-205DAB)

**ALPINE ELECTRONICS MARKETING, INC.**

1-7, Yukigaya-Otsukamachi, Ota-ku,  
Tokyo 145-0067, JAPAN  
Phone: 03-5499-4531

**ALPINE ELECTRONICS OF AMERICA, INC.**

19145 Gramercy Place, Torrance,  
California 90501, U.S.A.  
Phone 1-800-ALPINE-1 (1-800-257-4631)

**ALPINE ELECTRONICS OF AUSTRALIA PTY. LTD.**

161-165 Princes Highway, Hallam  
Victoria 3803, Australia  
Phone 03-8787-1200

**ALPINE ELECTRONICS GmbH**

Wilhelm-Wagenfeld-Str. 1-3,  
80807 München, Germany  
Phone 089-32 42 640

**ALPINE ELECTRONICS OF U.K. LTD.**

Alpine House  
Fletchamstead Highway, Coventry CV4 9TW, U.K.  
[www.alpine.co.uk](http://www.alpine.co.uk)

**ALPINE ELECTRONICS France S.A.R.L.**

184 allée des Erables  
CS 52016 - Villepinte  
95 945 Roissy CDG cedex  
FRANCE  
Phone : + 33(0)1 48 63 89 89

**ALPINE ITALIA S.p.A.**

Viale Cristoforo Colombo, 8  
20090 Trezzano sul Naviglio MI, Italy  
Phone +39 02 484781

**ALPINE ELECTRONICS DE ESPAÑA, S.A.**

Portal de Gamarra 36, Pabellón, 32  
01013 Vitoria (Alava)-APDO 133, Spain  
Phone 945-283588